



ที่ รย ๐๐๒๓.๒/ว ๒๓๐๗

สำนักงาน ก.อบต.จังหวัดระยอง  
ศาลากลางจังหวัดระยอง  
ถนนสุขุมวิท รย ๒๑๑๕๐

๒๔ ตุลาคม ๒๕๖๘

เรื่อง แจ้งมติคณะกรรมการพนักงานส่วนตำบลจังหวัดระยอง ในการประชุม ครั้งที่ ๑๐/๒๕๖๘

เรียน นายอำเภอ ทุกอำเภอ

สิ่งที่ส่งมาด้วย สำเนามติที่ประชุม ก.อบต.จังหวัดระยอง ครั้งที่ ๑๐/๒๕๖๘ จำนวน ๑ ชุด

ด้วยคณะกรรมการพนักงานส่วนตำบลจังหวัดระยอง (ก.อบต.จังหวัดระยอง) ในการประชุม ครั้งที่ ๑๐/๒๕๖๘ เมื่อวันที่ ๒๔ ตุลาคม ๒๕๖๘ ได้พิจารณาและมีมติเกี่ยวกับการบริหารงานบุคคลของพนักงานส่วนตำบล และพนักงานจ้าง เพื่อให้องค์การบริหารส่วนตำบลที่เกี่ยวข้องถือปฏิบัติ รายละเอียดสามารถดาวน์โหลดได้ทาง <http://www.rayonglocal.go.th>

จึงเรียนมาเพื่อโปรดทราบ และแจ้งองค์การบริหารส่วนตำบลในพื้นที่ดำเนินการในส่วนที่เกี่ยวข้องต่อไป

ขอแสดงความนับถือ

(นายณัฐศักดิ์ ดีศรี)

ท้องถิ่นจังหวัดระยอง

เลขานุการ ก.อบต.จังหวัดระยอง

สำนักงานส่งเสริมการปกครองท้องถิ่นจังหวัด

โทร.๐-๓๘๖๙-๔๑๙๑-๒ ต่อ ๑๕

ไปรษณีย์อิเล็กทรอนิกส์ saraban\_ryg@dla.go.th

**มติ ก.อบต.จังหวัดระยอง**  
**ในการประชุมครั้งที่ ๑๐/๒๕๖๘ เมื่อวันที่ ๒๔ ตุลาคม ๒๕๖๘**

\*\*\*\*\*

วาระที่ ๓ เรื่องสืบเนื่องเพื่อพิจารณา จำนวน - เรื่อง  
 - ไม่มี -

วาระที่ ๔ เรื่องเสนอเพื่อทราบ จำนวน ๓ เรื่อง

**๔.๑ เรื่อง รายงานตำแหน่งสายงานผู้บริหารว่างและขอดำเนินการสรรหาบุคคล  
ให้ดำรงตำแหน่งที่ว่าง**

อบต.ในพื้นที่ จำนวน ๑๓ แห่ง รายงานตำแหน่งสายงานผู้บริหารว่าง  
จำนวน ๒๓ อัตรา ดังนี้

ลำดับ ที่	อบต.	ตำแหน่ง	วิธีดำเนินการสรรหาตามประกาศคณะกรรมการพนักงานส่วนตำบลจังหวัดระยอง เรื่อง หลักเกณฑ์และเงื่อนไขเกี่ยวกับการบริหารงานบุคคลขององค์การบริหารส่วนตำบล - พ.ศ. ๒๕๕๕ (แก้ไขเพิ่มเติม ฉบับที่ ๑๘) พ.ศ. ๒๕๖๖ สว. ๒๘ กุมภาพันธ์ ๒๕๖๖	
			ข้อ ๑๕๓ (๑) ดำเนินการสรรหา โดยวิธีรับโอน	ข้อ ๑๕๓ (๒) รายงานให้ ก.อบต. ดำเนินการสรรหา
๑.	อบต.แกลง อ.เมืองระยอง  (จำนวน ๒ ตำแหน่ง)	ตำแหน่ง ปลัดองค์การบริหารส่วนตำบล (นักบริหารงานท้องถิ่น ระดับกลาง) เลขที่ตำแหน่ง ๔๙-๓-๐๐-๑๑๐๑-๐๐๑ - ตำแหน่งว่าง เมื่อวันที่ ๖ ตุลาคม ๒๕๖๘ - ครบ ๖๐ วัน วันที่ ๔ ธันวาคม ๒๕๖๘	/	
		ตำแหน่ง หัวหน้าฝ่ายอำนวยการ (นักบริหารงานทั่วไป ระดับต้น) เลขที่ตำแหน่ง ๔๙-๓-๐๑-๒๑๐๑-๐๐๒ - ตำแหน่งว่าง เมื่อวันที่ ๒ ตุลาคม ๒๕๖๘ - ครบ ๖๐ วัน วันที่ ๓๐ พฤศจิกายน ๒๕๖๘		/
๒.	อบต.กะเฉด อ.เมืองระยอง	ตำแหน่ง ผู้อำนวยการกองคลัง (นักบริหารงานการคลัง ระดับกลาง) เลขที่ตำแหน่ง ๔๙-๓-๐๔-๒๑๐๒-๐๐๑ - ตำแหน่งว่าง เมื่อวันที่ ๑ ตุลาคม ๒๕๖๘ - ครบ ๖๐ วัน วันที่ ๒๙ พฤศจิกายน ๒๕๖๘		/
๓.	อบต.เพ อ.เมืองระยอง	ตำแหน่ง ผู้อำนวยการกองคลัง (นักบริหารงานการคลัง ระดับกลาง) เลขที่ตำแหน่ง ๔๙-๓-๐๔-๒๑๐๒-๐๐๑ - ตำแหน่งว่าง เมื่อวันที่ ๑ ตุลาคม ๒๕๖๘ - ครบ ๖๐ วัน วันที่ ๒๙ พฤศจิกายน ๒๕๖๘		/

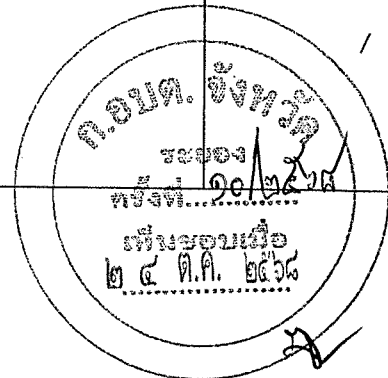

/ลำดับที่...

ลำดับ ที่	อบต.	ตำแหน่ง	วิธีดำเนินการสรรหาตามประกาศคณะกรรมการพนักงานส่วนตำบลจังหวัดระยอง เรื่อง หลักเกณฑ์และเงื่อนไขเกี่ยวกับการบริหารงานบุคคลขององค์การบริหารส่วนตำบล พ.ศ. ๒๕๕๕ (แก้ไขเพิ่มเติม ฉบับที่ ๑๘) พ.ศ. ๒๕๖๖ ลว. ๒๘ กุมภาพันธ์ ๒๕๖๖	
			ข้อ ๑๕๓ (๑) ดำเนินการสรรหา โดยวิธีรับโอน	ข้อ ๑๕๓ (๒) รายงานให้ ก.อบต. ดำเนินการสรรหา
๔.	อบต.แม่ น้ำคู อ.ปลวกแดง  (จำนวน ๔ ตำแหน่ง)	ตำแหน่ง รองปลัดองค์การบริหารส่วนตำบล (นักบริหารงานท้องถิ่น ระดับต้น) เลขที่ตำแหน่ง ๔๙-๓-๐๐-๑๑๐๑-๐๐๒ - ตำแหน่งว่าง เมื่อวันที่ ๒ ตุลาคม ๒๕๖๘ - ครบ ๖๐ วัน วันที่ ๓๐ พฤศจิกายน ๒๕๖๘		/
		ตำแหน่ง หัวหน้าฝ่ายบริการและเผยแพร่วิชาการ (นักบริหารงานทั่วไป ระดับต้น) เลขที่ตำแหน่ง ๔๙-๓-๐๗-๒๑๐๑-๐๐๖ - ตำแหน่งว่าง เมื่อวันที่ ๑๐ กันยายน ๒๕๖๘ - ครบ ๖๐ วัน วันที่ ๘ พฤศจิกายน ๒๕๖๘		/
		ตำแหน่ง หัวหน้าฝ่ายอำนวยการ (นักบริหารงานทั่วไป ระดับต้น) เลขที่ตำแหน่ง ๔๙-๓-๐๑-๒๑๐๑-๐๐๒ - ตำแหน่งว่าง เมื่อวันที่ ๒ ตุลาคม ๒๕๖๘ - ครบ ๖๐ วัน วันที่ ๓๐ พฤศจิกายน ๒๕๖๘		/
		ตำแหน่ง หัวหน้าฝ่ายป้องกันและบรรเทาสาธารณภัย (นักบริหารงานทั่วไป ระดับต้น) เลขที่ตำแหน่ง ๔๙-๓-๐๓-๖๓๐๓-๐๐๓ - ตำแหน่งว่าง เมื่อวันที่ ๒ ตุลาคม ๒๕๖๘ - ครบ ๖๐ วัน วันที่ ๓๐ พฤศจิกายน ๒๕๖๘		/
๕.	อบต.ปลวกแดง อ.ปลวกแดง  (จำนวน ๓ ตำแหน่ง)	ตำแหน่ง ผู้อำนวยการกองช่าง (นักบริหารงานช่าง ระดับกลาง) เลขที่ตำแหน่ง ๔๙-๓-๐๕-๒๑๐๓-๐๐๑ - ตำแหน่งว่าง เมื่อวันที่ ๑ ตุลาคม ๒๕๖๘ - ครบ ๖๐ วัน วันที่ ๒๙ พฤศจิกายน ๒๕๖๘		/
		ตำแหน่ง ผู้อำนวยการกองการศึกษา (นักบริหารงานการศึกษา ระดับกลาง) เลขที่ตำแหน่ง ๔๙-๓-๐๘-๒๑๐๗-๐๐๑ - ตำแหน่งว่าง เมื่อวันที่ ๑ ตุลาคม ๒๕๖๘ - ครบ ๖๐ วัน วันที่ ๒๙ พฤศจิกายน ๒๕๖๘		/
		ตำแหน่ง หัวหน้าฝ่ายอำนวยการ (นักบริหารงานทั่วไป ระดับต้น) เลขที่ตำแหน่ง ๔๙-๓-๐๑-๒๑๐๑-๐๐๒ - ตำแหน่งว่าง เมื่อวันที่ ๑ สิงหาคม ๒๕๖๘ - ครบ ๖๐ วัน วันที่ ๒๙ กันยายน ๒๕๖๘		/

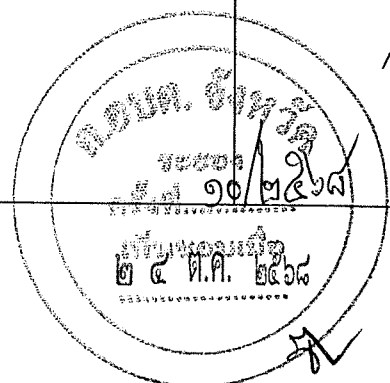

/ลำดับที่...

ลำดับ ที่	อบต.	ตำแหน่ง	วิธีดำเนินการสรรหาตามประกาศคณะกรรมการพนักงานส่วนตำบลจังหวัดระยอง เรื่อง หลักเกณฑ์และเงื่อนไขเกี่ยวกับการบริหารงานบุคคลขององค์การบริหารส่วนตำบล พ.ศ. ๒๕๕๕ (แก้ไขเพิ่มเติม ฉบับที่ ๑๘) พ.ศ. ๒๕๖๖ ถว. ๒๘ กุมภาพันธ์ ๒๕๖๖	
			ข้อ ๑๕๓ (๑) ดำเนินการสรรหา โดยวิธีรับโอน	ข้อ ๑๕๓ (๒) รายงานให้ ก.อบต. ดำเนินการสรรหา
๖.	อบต.มาบยางพร อ.ปลวกแดง  (จำนวน ๒ ตำแหน่ง)	ตำแหน่ง หัวหน้าฝ่ายอำนวยการ (นักบริหารงานทั่วไป ระดับต้น) เลขที่ตำแหน่ง ๔๙-๓-๐๑-๒๑๐๑-๐๐๒ - ตำแหน่งว่าง เมื่อวันที่ ๒ ตุลาคม ๒๕๖๘ - ครบ ๖๐ วัน วันที่ ๓๐ พฤศจิกายน ๒๕๖๘		/
		ตำแหน่ง หัวหน้าฝ่ายแผนงานและงบประมาณ (นักบริหารงานทั่วไป ระดับต้น) เลขที่ตำแหน่ง ๔๙-๓-๐๑-๒๑๐๑-๐๐๓ - ตำแหน่งว่าง เมื่อวันที่ ๒ ตุลาคม ๒๕๖๘ - ครบ ๖๐ วัน วันที่ ๓๐ พฤศจิกายน ๒๕๖๘		/
๗.	อบต.ป่ายุบใน อ.วังจันทร์	ตำแหน่ง หัวหน้าสำนักปลัด (นักบริหารงานทั่วไป ระดับต้น) เลขที่ตำแหน่ง ๔๙-๓-๐๑-๒๑๐๑-๐๐๑ - ตำแหน่งว่าง เมื่อวันที่ ๒ ตุลาคม ๒๕๖๘ - ครบ ๖๐ วัน วันที่ ๓๐ พฤศจิกายน ๒๕๖๘	/	
๘.	อบต.หนองบัว อ.บ้านค่าย  (จำนวน ๒ ตำแหน่ง)	ตำแหน่ง ผู้อำนวยการกองคลัง (นักบริหารงานการคลัง ระดับกลาง) เลขที่ตำแหน่ง ๔๙-๓-๐๔-๒๑๐๑-๐๐๑ - ตำแหน่งว่าง เมื่อวันที่ ๒ ตุลาคม ๒๕๖๘ - ครบ ๖๐ วัน วันที่ ๓๐ พฤศจิกายน ๒๕๖๘		/
		ตำแหน่ง หัวหน้าฝ่ายอำนวยการ (นักบริหารงานทั่วไป ระดับต้น) เลขที่ตำแหน่ง ๔๙-๓-๐๑-๒๑๐๑-๐๐๓ - ตำแหน่งว่าง เมื่อวันที่ ๒ ตุลาคม ๒๕๖๘ - ครบ ๖๐ วัน วันที่ ๓๐ พฤศจิกายน ๒๕๖๘		/
๙.	อบต.บางบุตร อ.บ้านค่าย  (จำนวน ๒ ตำแหน่ง)	ตำแหน่ง ผู้อำนวยการกองคลัง (นักบริหารงานการคลัง ระดับกลาง) เลขที่ตำแหน่ง ๔๙-๓-๐๔-๒๑๐๒-๐๐๑ - ตำแหน่งว่าง เมื่อวันที่ ๑ ตุลาคม ๒๕๖๘ - ครบ ๖๐ วัน วันที่ ๒๙ พฤศจิกายน ๒๕๖๘		/
		ตำแหน่ง หัวหน้าฝ่ายพัฒนาชุมชน (นักบริหารงานสวัสดิการสังคม ระดับต้น) เลขที่ตำแหน่ง ๔๙-๓-๑๑-๒๑๐๕-๐๐๓ - ตำแหน่งว่าง เมื่อวันที่ ๓ ตุลาคม ๒๕๖๘ - ครบ ๖๐ วัน วันที่ ๑ ธันวาคม ๒๕๖๘		/

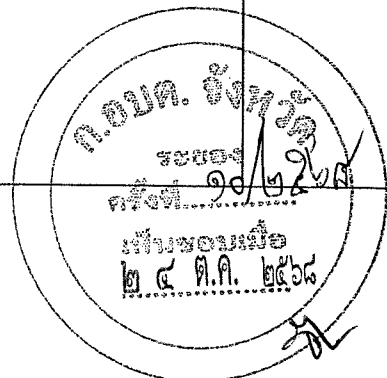

/ลำดับที่...

ลำดับ ที่	อบต.	ตำแหน่ง	วิธีดำเนินการสรรหาตามประกาศคณะกรรมการพนักงานส่วนตำบลจังหวัดระยอง เรื่อง หลักเกณฑ์และเงื่อนไขเกี่ยวกับการบริหารงานบุคคลขององค์การบริหารส่วนตำบล พ.ศ. ๒๕๕๕ (แก้ไขเพิ่มเติม ฉบับที่ ๑๘) พ.ศ. ๒๕๖๖ ลว. ๒๔ กุมภาพันธ์ ๒๕๖๖	
			ข้อ ๑๕๓ (๑) ดำเนินการสรรหา โดยวิธีรับโอน	ข้อ ๑๕๓ (๒) รายงานให้ ก.อบต. ดำเนินการสรรหา
๑๐.	อบต.คลองปูน อ.แกลง	ตำแหน่ง ผู้อำนวยการกองช่าง (นักบริหารงานช่าง ระดับกลาง) เลขที่ตำแหน่ง ๔๙-๓-๐๕-๒๑๐๓-๐๐๑ - ตำแหน่งว่าง เมื่อวันที่ ๒ ตุลาคม ๒๕๖๘ - ครบ ๖๐ วัน วันที่ ๓๐ พฤศจิกายน ๒๕๖๘		/
๑๑.	อบต.ทางเกวียน อ.แกลง	ตำแหน่ง หัวหน้าฝ่ายนโยบายและแผนงาน (นักบริหารงานทั่วไป ระดับต้น) เลขที่ตำแหน่ง ๔๙-๓-๐๑-๒๑๐๑-๐๐๓ - ตำแหน่งว่าง เมื่อวันที่ ๓ ตุลาคม ๒๕๖๘ - ครบ ๖๐ วัน วันที่ ๑ ธันวาคม ๒๕๖๘		/
๑๒.	อบต.วังหว้า อ.แกลง	ตำแหน่ง หัวหน้าฝ่ายวิเคราะห์นโยบายและแผน (นักบริหารงานทั่วไป ระดับต้น) เลขที่ตำแหน่ง ๔๙-๓-๐๑-๒๑๐๑-๐๐๓ - ตำแหน่งว่าง เมื่อวันที่ ๒๙ กันยายน ๒๕๖๘ - ครบ ๖๐ วัน วันที่ ๒๗ พฤศจิกายน ๒๕๖๘		/
๑๓.	อบต.กองดิน อ.แกลง  (จำนวน ๒ ตำแหน่ง)	ตำแหน่ง หัวหน้าฝ่ายส่งเสริมสวัสดิการสังคม (นักบริหารงานสวัสดิการสังคม ระดับต้น) เลขที่ตำแหน่ง ๔๙-๓-๑๑-๒๑๐๕-๐๐๑ - ตำแหน่งว่าง เมื่อวันที่ ๑ กันยายน ๒๕๖๘ - ครบ ๖๐ วัน วันที่ ๓๐ ตุลาคม ๒๕๖๘		/
		ตำแหน่ง หัวหน้าฝ่ายการโยธา (นักบริหารงานช่าง ระดับต้น) เลขที่ตำแหน่ง ๔๙-๓-๐๕-๒๑๐๓-๐๐๒ - ตำแหน่งว่าง เมื่อวันที่ ๔ สิงหาคม ๒๕๖๘ - ครบ ๖๐ วัน วันที่ ๒ ตุลาคม ๒๕๖๘	/	

มติที่ประชุม

รับทราบ

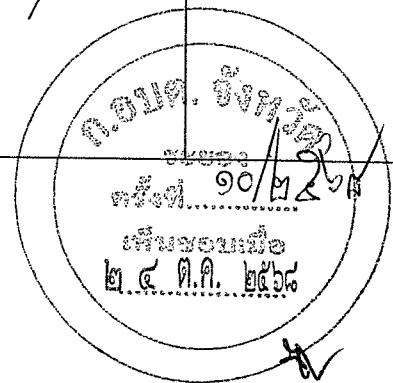

๔.๒ เรื่อง สถิติผลการดำเนินการทางวินัย การอุทธรณ์ การร้องทุกข์ และคดีปกครอง

สำนักงานเลขาธิการ ก.อบต.จังหวัดระยอง (สจจ.ระยอง) ขอรายงานการดำเนินการทางวินัย การอุทธรณ์ การร้องทุกข์ และการดำเนินคดีปกครองกรณี ก.อบต.จังหวัดระยอง ถูกฟ้องคดีต่อศาล โดยมีรายละเอียด ดังนี้

เดือน	รับเรื่อง			ดำเนินการแล้วเสร็จ			อยู่ระหว่างดำเนินการ		
	วินัย	อุทธรณ์/ร้องทุกข์	คดีปกครอง	วินัย	อุทธรณ์/ร้องทุกข์	คดีปกครอง	วินัย	อุทธรณ์/ร้องทุกข์	คดีปกครอง
ปีงบประมาณ ๒๕๖๑	๕	-	๓	๕	-	๒	-	-	-
ปีงบประมาณ ๒๕๖๒	๔	๓	๑	๔	๓	-	-	-	-
ปีงบประมาณ ๒๕๖๓	๘	๕	-	๗	๕	-	-	-	-
ปีงบประมาณ ๒๕๖๔	๕	๔	-	๕	๔	-	-	-	-
ปีงบประมาณ ๒๕๖๕	๘	๖	๑	๔	๖	-	๑	-	๑
ปีงบประมาณ ๒๕๖๖	๔	๓	-	๖	๓	-	-	-	-
ปีงบประมาณ ๒๕๖๗	๖	๑	-	๑	๑	-	๒	-	-
ปีงบประมาณ ๒๕๖๘									
- ต.ค. ๖๗	๑								
- พ.ย. ๖๗	-	-	-	-	-	๑	-	-	-
- ธ.ค. ๖๗	-	-	-	-	-	-	-	-	-
- ม.ค. ๖๘	-	-	-	-	-	-	-	-	-
- ก.พ. ๖๘	๑	๑	-	-	-	-	๑	๑	-
- มี.ค. ๖๘	๑	-	-	๓	-	๑	-	-	-
- เม.ย. ๖๘	-	-	-	-	-	-	-	-	-
- พ.ค. ๖๘	-	๑	-	-	-	-	-	๑	-
- มิ.ย. ๖๘	-	-	-	๔	-	-	-	-	-
- ก.ค. ๖๘	-	-	-	-	-	-	-	-	-
- ส.ค. ๖๘	-	-	-	-	-	-	-	-	-
- ก.ย. ๖๘	-	-	-	-	-	-	-	-	-
สรุป	๔๓	๒๔	๕	๓๙	๒๒	๔	๔	๒	๑

\* ข้อมูล ณ วันที่ ๑๔ ตุลาคม ๒๕๖๘

มติที่ประชุม

รับทราบ

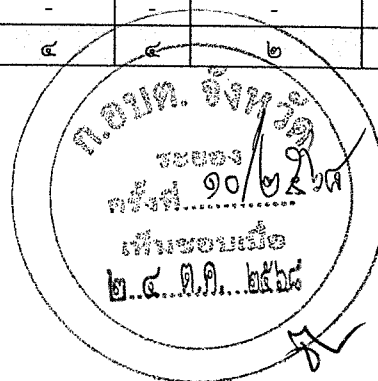

๔.๓ เรื่อง รายงานพนักงานส่วนตำบลออกจากการปฏิบัติราชการ กรณีเกษียณอายุราชการ และพนักงานจ้างตามภารกิจ  
ออกจากราชการ กรณีอายุครบ ๖๐ ปีบริบูรณ์

อบต.ในพื้นที่ จำนวน ๒ แห่ง รายงานพนักงานส่วนตำบลออกจากการปฏิบัติราชการ กรณีเกษียณอายุราชการ  
และพนักงานจ้างตามภารกิจออกจากราชการ กรณีอายุครบ ๖๐ ปีบริบูรณ์ จำนวน ๒ ราย ดังนี้

ลำดับที่	อบต.	ชื่อ-สกุล	ตำแหน่ง/สังกัด	ยื่นขอลาออก เมื่อวันที่	โดยให้มีผล ตั้งแต่วันที่	เหตุผล ในการลาออก	ข้อระเบียบ/กฎหมาย
๑.	อบต.ทางเกวียน อ.แกลง	พนักงานส่วนตำบล ๑. นางสาวอริยา เทียวแท้	ตำแหน่ง หัวหน้าสำนักปลัด (นักบริหารงานทั่วไป ระดับต้น) เลขที่ตำแหน่ง ๔๙-๓-๐๑-๒๑๑-๐๐๑	-	๑ ต.ค. ๖๘	เนื่องจากเกษียณอายุราชการ	หมวด ๑๐ การออกจากราชการ ข้อ ๔๐ (๒) พ้นจากราชการตามกฎหมายว่าด้วยบำเหน็จบำนาญ ข้าราชการส่วนท้องถิ่น
๒.	อบต.ตาขัน อ.บ้านค่าย	พนักงานจ้างตามภารกิจ ๒. นายบุญเลื่อน แสงงาททรัพย์	ตำแหน่ง พนักงานขับเครื่องจักรกลชนิดเบา กองสาธารณสุขและสิ่งแวดล้อม	-	๖ พ.ย. ๖๘	เนื่องจาก อายุครบ ๖๐ ปีบริบูรณ์	

มติที่ประชุม

รับทราบรายงานพนักงานส่วนตำบลออกจากการปฏิบัติราชการ กรณีเกษียณอายุราชการ และพนักงานจ้างตามภารกิจ  
ออกจากราชการ กรณีอายุครบ ๖๐ ปีบริบูรณ์ ตามที่เสนอ

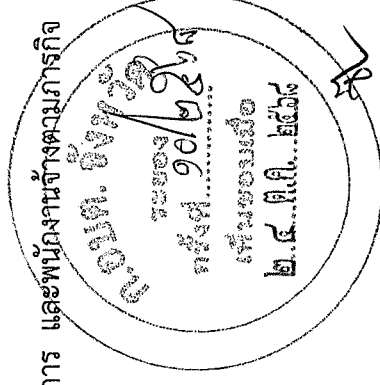

วาระที่ ๕ เรื่องเสนอเพื่อพิจารณา จำนวน ๙ เรื่อง

๕.๑ เรื่อง ขอความเห็นชอบเลื่อนและแต่งตั้งพนักงานส่วนตำบลให้ดำรงตำแหน่งที่สูงขึ้น สำหรับตำแหน่งผู้ปฏิบัติงานที่มีประสบการณ์  
 อดต.นำเป็น อ.เขาชะเมา รายงานขอความเห็นชอบเลื่อนและแต่งตั้งพนักงานส่วนตำบลให้ดำรงตำแหน่งในระดับที่สูงขึ้น  
 ในสายงานผู้ปฏิบัติงานที่มีประสบการณ์ จำนวน ๑ ราย ดังนี้

ลำดับ ที่	ชื่อ-สกุล/ อบต./อำเภอ	ตำแหน่งเดิม /ตำแหน่งที่เลื่อน	คุณวุฒิการศึกษา	ดำรงตำแหน่ง ในสายงานเป็น ระยะเวลา	เงินเดือน		ให้ได้รับอัตรา เงินเดือน (บาท)	ผ่านการประเมินการ คอมกรรรมการ เมื่อวันที่./คะแนน เฉลี่ยผลงาน	ผลงานที่เสนอ
					ขั้นค่าระดับ ชำนาญการ (บาท)	ปัจจุบัน (บาท) (๑ พ.ศ. ๖๘)			
๑.	ว่าที่ ร.ต.หญิงอัญญา บุญนาค สำนักปลัด อดต.นำเป็น อ.เขาชะเมา	นักทรัพยากรบุคคล ปฏิบัติการ/ นักทรัพยากรบุคคล ชำนาญการ	ศิลปศาสตรบัณฑิต (รัฐศาสตร์)	นักทรัพยากรบุคคลปฏิบัติการ เมื่อ ๑ มิ.ย. ๖๑ - ๑๒ ก.ย. ๖๘ (๗ ปี ๓ เดือน ๑๑ วัน)	๑๕,๐๕๐	๒๒,๒๓๐	๒๒,๖๒๐	๑๒ ก.ย. ๒๕๖๘  (คะแนนเฉลี่ย ๙๔%)	จำนวน ๒ ผลงานคือ ๑) การจัดทำระบบการยื่นใบลาออนไลน์ และ การจัดทำข้อมูลสารสนเทศงานบริหารงาน บุคคลของ อบต.นำเป็น ๒) การบริหารทรัพยากรบุคคลในการจัดทำ แผนอัตรากำลัง ๓ ปี ประจำปีงบประมาณ พ.ศ. ๒๕๖๗ - ๒๕๖๙ ของ อบต.นำเป็น

- ที่ประชุมมีมติเห็นชอบให้พนักงานส่วนตำบลราย ว่าที่ ร.ต.หญิงอัญญา บุญนาค เลื่อนและแต่งตั้งให้ดำรงตำแหน่งที่สูงขึ้น  
 โดยให้มีผลไม่ก่อนวันที่ผ่านการประชุมคณะกรรมการประเมินผลงานที่ระบุไว้

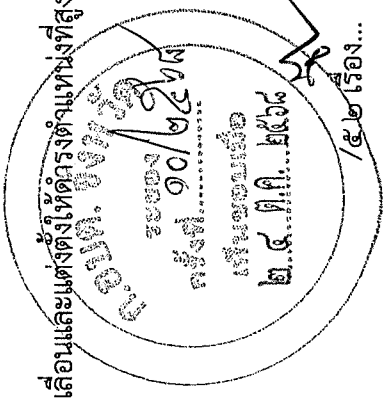

๕.๒ เรื่อง ขอความเห็นชอบการโอน และรับโอน พนักงานส่วนตำบล พนักงานเทศบาล และข้าราชการประเภทอื่น  
๕.๒.๑ เรื่อง ขอความเห็นชอบให้โอน และรับโอน พนักงานส่วนตำบลภายในจังหวัดและเข้ามาในจังหวัด

อบต.ในพื้นที่ จำนวน ๑๓ แห่ง ขอความเห็นชอบให้โอน รับโอนพนักงานส่วนตำบลภายในจังหวัดและนอกจังหวัด  
จำนวน ๑๓ ราย ดังนี้

ลำดับที่	ชื่อ - สกุล ตำแหน่ง /ระดับ/เลขที่ตำแหน่ง/ อัตราเงินเดือน/ สังกัดเดิม	ตำแหน่ง/ระดับ/เลขที่ตำแหน่ง/ อัตราเงินเดือน/ สังกัดใหม่ที่ย้ายโอน	คุณวุฒิ	เหตุผลในการขอโอน/ ประวัติการถูกดำเนินการทางวินัย	หมายเหตุ
๑.	นายสุทัศน์ ยิ่งเจริญ ตำแหน่ง ปลัด อบต. (นักบริหารงานท้องถิ่น ระดับต้น) เลขที่ตำแหน่ง ๔๙-๓-๐๐-๑๑๐๑-๐๐๑ อัตราเงินเดือน ๔๗,๒๔๐ บาท อบต.พังราด อ.แก่ง จ.ระยอง	ตำแหน่ง ปลัด อบต. (นักบริหารงานท้องถิ่น ระดับต้น) เลขที่ตำแหน่ง ๔๙-๓-๐๐-๑๑๐๑-๐๐๑ อัตราเงินเดือน ๔๗,๒๔๐ บาท อบต.หนองตะพาน อ.บ้านค่าย จ.ระยอง	รัฐประศาสนศาสตร์ มหาบัณฑิต (การปกครองท้องถิ่น)	- ทาประสบการณ์ - ดูแลบุตร - มีหนังสือรับรองความประพฤติว่า ไม่อยู่ระหว่างการดำเนินการทางวินัย	- ดำรงตำแหน่ง ปลัด อบต. (นักบริหารงานท้องถิ่น ระดับต้น) เมื่อ ๑ ก.ค. ๒๕๖๘ - กำหนดวันที่รับโอนและวันที่พ้นจากตำแหน่ง (ให้โอน) ในคำสั่งให้มีผลในวันที่ ๑ พ.ย. ๒๕๖๘
๒.	สืบทวีจตุรวิบูลย์ รัตน์ ตำแหน่ง ปลัด อบต. (นักบริหารงานท้องถิ่น ระดับกลาง) เลขที่ตำแหน่ง ๔๙-๓-๐๐-๑๑๐๑-๐๐๑ อัตราเงินเดือน ๕๔,๙๖๐ บาท อบต.นาตาขวัญ อ.เมืองระยอง จ.ระยอง	ตำแหน่ง ปลัด อบต. (นักบริหารงานท้องถิ่น ระดับกลาง) เลขที่ตำแหน่ง ๔๙-๓-๐๐-๑๑๐๑-๐๐๑ อัตราเงินเดือน ๕๔,๙๖๐ บาท อบต.แก่ง อ.เมืองระยอง จ.ระยอง	รัฐประศาสนศาสตร์ มหาบัณฑิต	- ดูแลครอบครัว - มีหนังสือรับรองความประพฤติว่า ไม่อยู่ระหว่างการดำเนินการทางวินัย	- ดำรงตำแหน่ง ปลัด อบต. (นักบริหารงานท้องถิ่น ระดับกลาง) เมื่อ ๒ ต.ค. ๒๕๖๗ - กำหนดวันที่รับโอนและวันที่พ้นจากตำแหน่ง (ให้โอน) ในคำสั่งให้มีผลในวันที่ ๑ พ.ย. ๒๕๖๘

นายสุทัศน์ ยิ่งเจริญ  
ตำแหน่ง ปลัด อบต.  
วันที่ ๑๐/๒๕๖๘  
พินิจของ  
๒๕๖๘.๑๑.๐๑  
/ลำดับที่...

ลำดับที่	ชื่อ - สกุล ตำแหน่ง /ระดับ/เลขที่ตำแหน่ง/ อัตราเงินเดือน/ สังกัดเดิม	ตำแหน่ง/ระดับ/เลขที่ตำแหน่ง/ อัตราเงินเดือน/ สังกัดใหม่/โอน	คุณวุฒิ	เหตุผลในการขอโอน/ ประวัติการถูกดำเนินการทางวินัย	หมายเหตุ
๓.	นายอภิวัชร ศศิวิรินทร์กุล ตำแหน่ง ผู้อำนวยการกองช่าง (นักบริหารงานช่าง ระดับกลาง) เลขที่ตำแหน่ง ๔๙-๓-๐๕-๒๑๐๓-๐๐๑ อัตราเงินเดือน ๔๕,๗๕๐ บาท กองช่าง อบต.ป่ายูบโน อ.วังจันทร์ จ.ระยอง	ตำแหน่ง ผู้อำนวยการกองช่าง (นักบริหารงานช่าง ระดับกลาง) เลขที่ตำแหน่ง ๔๙-๓-๐๕-๒๑๐๓-๐๐๑ อัตราเงินเดือน ๔๕,๗๕๐ บาท กองช่าง อบต.หนองตะพาน อ.บ้านค่าย จ.ระยอง	วิทยาศาสตร์บัณฑิต เทคโนโลยี อุตสาหกรรมก่อสร้าง (การจัดการการงาน ก่อสร้าง)	- หาประสบการณ์ - ติดตามคู่สมรส - มีหนังสือรับรองความประพฤติว่า ไม่อยู่ระหว่างการทำดำเนินการทางวินัย	- ดำรงตำแหน่ง ผู้อำนวยการกองช่าง (นักบริหารงานช่าง ระดับกลาง) เมื่อ ๔ มิ.ย. ๒๕๖๘ - กำหนดวันที่รับโอนและวันที่พ้นจากตำแหน่ง (ให้โอน) ในคำสั่งให้มีผลในวันที่ ๓ พ.ย. ๒๕๖๘ - (๓) การโอนและรับโอนโดยการสืบเปลี่ยนกัน ในตำแหน่งประเภท สายงาน ระดับ และ ตำแหน่งเดิม ระหว่างองค์การบริหารส่วนตำบล หรือองค์การปกครองส่วนท้องถิ่นอื่น (ตำแหน่ง ผอ.กองช่าง (นักบริหารงานช่าง ระดับกลาง) ชั้นบัญชีไว้ลำดับที่ ๑๖ เรียงถึงลำดับที่ ๑๕)
๔.	นายพนพลแก้ว ประเสริฐวงษ์ ตำแหน่ง ผู้อำนวยการกองช่าง (นักบริหารงานช่าง ระดับกลาง) เลขที่ตำแหน่ง ๔๙-๓-๐๕-๒๑๐๓-๐๐๑ อัตราเงินเดือน ๔๑,๒๕๐ บาท กองช่าง อบต.หนองตะพาน อ.บ้านค่าย จ.ระยอง	ตำแหน่ง ผู้อำนวยการกองช่าง (นักบริหารงานช่าง ระดับกลาง) เลขที่ตำแหน่ง ๔๙-๓-๐๕-๒๑๐๓-๐๐๑ อัตราเงินเดือน ๔๑,๒๕๐ บาท กองช่าง อบต.กองดิน อ.แก่ง จ.ระยอง	วิศวกรรมศาสตร บัณฑิต (วิศวกรรมโยธา)	- เพิ่มพูนหาประสบการณ์ - มีหนังสือรับรองความประพฤติว่า ไม่อยู่ระหว่างการทำดำเนินการทางวินัย	- ดำรงตำแหน่ง ผู้อำนวยการกองช่าง (นักบริหารงานช่าง ระดับกลาง) เมื่อ ๑ ส.ค. ๒๕๖๘ - กำหนดวันที่รับโอนและวันที่พ้นจากตำแหน่ง (ให้โอน) ในคำสั่งให้มีผลในวันที่ ๓ พ.ย. ๒๕๖๘ - (๓) การโอนและรับโอนโดยการสืบเปลี่ยนกัน ในตำแหน่งประเภท สายงาน ระดับ และ ตำแหน่งเดิม ระหว่างองค์การบริหารส่วนตำบล หรือองค์การปกครองส่วนท้องถิ่นอื่น (ตำแหน่ง ผอ.กองช่าง (นักบริหารงานช่าง ระดับกลาง) ชั้นบัญชีไว้ลำดับที่ ๑๖ เรียงถึงลำดับที่ ๑๕)
๕.	นายบุญเลิศ แคล้วกลาง ตำแหน่ง ผู้อำนวยการกองช่าง (นักบริหารงานช่าง ระดับกลาง) เลขที่ตำแหน่ง ๔๙-๓-๐๕-๒๑๐๓-๐๐๑ อัตราเงินเดือน ๓๕,๐๙๐ บาท กองช่าง อบต.กองดิน อ.แก่ง จ.ระยอง	ตำแหน่ง ผู้อำนวยการกองช่าง (นักบริหารงานช่าง ระดับกลาง) เลขที่ตำแหน่ง ๔๙-๓-๐๕-๒๑๐๓-๐๐๑ อัตราเงินเดือน ๓๕,๐๙๐ บาท กองช่าง อบต.ป่ายูบโน อ.วังจันทร์ จ.ระยอง	วิศวกรรมศาสตร บัณฑิต (วิศวกรรมโยธา)	- หาประสบการณ์ - มีหนังสือรับรองความประพฤติว่า ไม่อยู่ระหว่างการทำดำเนินการทางวินัย	- ดำรงตำแหน่ง ผู้อำนวยการกองช่าง (นักบริหารงานช่าง ระดับกลาง) เมื่อ ๑ ก.ย. ๒๕๖๘ - กำหนดวันที่รับโอนและวันที่พ้นจากตำแหน่ง (ให้โอน) ในคำสั่งให้มีผลในวันที่ ๓ พ.ย. ๒๕๖๘ - (๓) การโอนและรับโอนโดยการสืบเปลี่ยนกัน ในตำแหน่งประเภท สายงาน ระดับ และ ตำแหน่งเดิม ระหว่างองค์การบริหารส่วนตำบล หรือองค์การปกครองส่วนท้องถิ่นอื่น (ตำแหน่ง ผอ.กองช่าง (นักบริหารงานช่าง ระดับกลาง) ชั้นบัญชีไว้ลำดับที่ ๑๖ เรียงถึงลำดับที่ ๑๕)

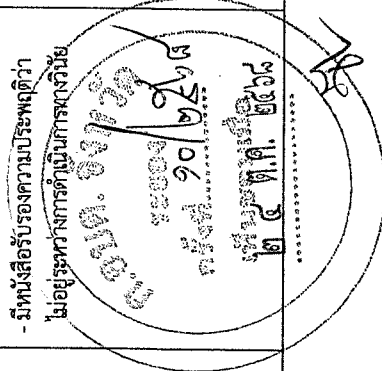

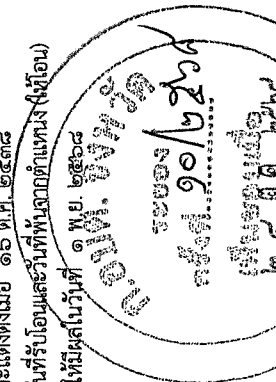
ลำดับที่	ชื่อ - สกุล ตำแหน่ง /ระดับ/เลขที่ตำแหน่ง/ อัตราเงินเดือน/ สังกัดเดิม	ตำแหน่ง/ระดับ/เลขที่ตำแหน่ง/ อัตราเงินเดือน/ สังกัดใหม่/ชื่อโอน	คุณวุฒิ	เหตุผลในการขอโอน/ ประวัติการถูกดำเนินการทางวินัย	หมายเหตุ
๒.	นางอารดา ขอบธรรม ตำแหน่ง ผู้อำนวยการส่งเสริม (นักบริหารงานส่งเสริม ระดับต้น) เลขที่ตำแหน่ง ๔๙-๓-๑๑-๒๑๐๕-๐๐๑ อัตราเงินเดือน ๓๖,๙๖๐ บาท กองส่งเสริมส่งเสริม อบต.วังหว่า อ.แกลง จ.ระยอง	ตำแหน่ง ผู้อำนวยการส่งเสริม (นักบริหารงานส่งเสริม ระดับต้น) เลขที่ตำแหน่ง ๔๙-๓-๑๑-๒๑๐๕-๐๐๑ อัตราเงินเดือน ๓๖,๙๖๐ บาท กองส่งเสริมส่งเสริม อบต.ทางเกวียน อ.แกลง จ.ระยอง	รัฐศาสตรบัณฑิต	หาประสบการณ์ - หนังสือรับรองความประพฤติว่า ไม่อยู่ระหว่างดำเนินการทางวินัย	- ดำรงตำแหน่ง ผู้อำนวยการส่งเสริม (นักบริหารงานส่งเสริม ระดับต้น) เมื่อ ๒ พ.ค. ๒๕๖๕ - กำหนดวันที่รับโอนและวันที่พ้นจากตำแหน่ง (ให้โอน) ในคำสั่งให้มีผลในวันที่ ๓ พ.ย. ๒๕๖๘  (เป็นตำแหน่งที่หมดบัญชี)
๓.	นายศภัทร นิยมกรมทอง ตำแหน่ง หัวหน้าฝ่ายพัฒนาชุมชน (นักบริหารงานส่งเสริม ระดับต้น) เลขที่ตำแหน่ง ๔๙-๓-๑๑-๒๑๐๕-๐๐๒ อัตราเงินเดือน ๓๓,๐๐๐ บาท กองส่งเสริมส่งเสริม อบต.มาบยางพร อ.ปลวกแดง จ.ระยอง	ตำแหน่ง หัวหน้าฝ่ายพัฒนาชุมชน (นักบริหารงานส่งเสริม ระดับต้น) เลขที่ตำแหน่ง ๔๙-๓-๑๑-๒๑๐๕-๐๐๒ อัตราเงินเดือน ๓๓,๐๐๐ บาท กองส่งเสริมส่งเสริม อบต.ทางเกวียน อ.แกลง จ.ระยอง	รัฐประศาสนศาสตร มหาบัณฑิต (กลุ่มวิชาการจัดการ ภาครัฐและภาคเอกชน)	หาประสบการณ์ - ดูเอกสารรอบครัว - ดูแลบิตามารดา - มีหนังสือรับรองความประพฤติว่า ไม่อยู่ระหว่างดำเนินการทางวินัย	- ดำรงตำแหน่ง หัวหน้าฝ่ายพัฒนาชุมชน (นักบริหารงานส่งเสริม ระดับต้น) เมื่อ ๑ ส.ค. ๖๗ - กำหนดวันที่รับโอนและวันที่พ้นจากตำแหน่ง (ให้โอน) ในคำสั่งให้มีผลในวันที่ ๓ พ.ย. ๒๕๖๘  (ตำแหน่ง หัวหน้าฝ่าย... (นักบริหารงานส่งเสริมส่งเสริม ระดับต้น) ขึ้นบัญชีไว้ลำดับที่ ๒๘ เรียงถึงลำดับที่ ๒๒)
๔.	นางนุชชา ต้นสุธิกุล ตำแหน่ง เจ้าพนักงานการเงินและบัญชี ชำนาญงาน เลขที่ตำแหน่ง ๔๙-๓-๐๔-๔๒๐๑-๐๐๒ อัตราเงินเดือน ๓๖,๐๙๐ บาท กองคลัง อบต.ตะพง อ.เมืองระยอง จ.ระยอง	ตำแหน่ง เจ้าพนักงานธุรการปฏิบัติงาน เลขที่ตำแหน่ง ๔๙-๑-๐๑-๔๑๐๑-๐๐๑ อัตราเงินเดือน ๓๖,๐๙๐ บาท สำนักปลัด อบต.หนองตะพาน อ.บ้านค่าย จ.ระยอง	ปวส. การบัญชี (ศึกษาวิชาการคอมพิวเตอร์ จำนวน ๖ หน่วยกิต)	หาประสบการณ์ - มีหนังสือรับรองความประพฤติว่า ไม่อยู่ระหว่างดำเนินการทางวินัย	- บรรจุและแต่งตั้งเมื่อ ๑๖ ต.ค. ๒๕๓๘ - กำหนดวันที่รับโอนและวันที่พ้นจากตำแหน่ง (ให้โอน) ในคำสั่งให้มีผลในวันที่ ๑ พ.ย. ๒๕๖๘ ในคำสั่งให้ผลในวันที่ ๑ พ.ย. ๒๕๖๘  

ลำดับที่...  
/

ลำดับ ที่	ชื่อ - สกุล ตำแหน่ง /ระดับ/เลขที่ตำแหน่ง/ อัตราเงินเดือน/ สังกัดเดิม	ตำแหน่ง/ระดับ/เลขที่ตำแหน่ง/ อัตราเงินเดือน/ สังกัดใหม่/ชื่อโอน	คุณวุฒิ	เหตุผลในการขอโอน/ ประวัติการถูกดำเนินการทางวินัย	หมายเหตุ
๙.	นางสาวทัศนีย์วรรณ อุบลประเสริฐ ตำแหน่ง เจ้าพนักงานธุรการปฏิบัติงาน เลขที่ตำแหน่ง ๔๙-๓-๐๑-๔๐๑๑-๐๐๑ อัตราเงินเดือน ๑๕,๔๕๐ บาท สำนักปลัด อบต.กระแสน อ.แกลง จ.ระยอง	ตำแหน่ง เจ้าพนักงานธุรการปฏิบัติงาน เลขที่ตำแหน่ง ๔๙-๑-๐๒-๔๐๑๑-๐๒๑ อัตราเงินเดือน ๑๕,๔๕๐ บาท สำนักงานเลขานุการ อบจ.ระยอง อ.ระยอง อ.เมืองระยอง จ.ระยอง	ปวส. บริหารธุรกิจ (การจัดการโลจิสติกส์) และผ่านการฝึกอบรมทางด้าน การใช้คอมพิวเตอร์ จำนวน ๑๕ ชม.	- กลับภูมิลำเนา - ดูแลมารดาที่มีโรคประจำตัว - ดูแลบุตร - มีหนังสือรับรองความประพฤติว่า ไม่อยู่ระหว่างการดำเนินการทางวินัย	- บรรจุและแต่งตั้งเมื่อ ๑๕ ม.ค. ๒๕๖๗ - กำหนดวันที่รับโอนและวันที่พ้นจากตำแหน่ง (ให้โอน) ในคำสั่งให้มีผลในวันที่ ๑๖ ม.ค. ๒๕๖๙
๑๐.	นายธงชัย ธีรน้อยสน ตำแหน่ง หัวหน้าสำนักปลัด (นักบริหารงานทั่วไป ระดับต้น) เลขที่ตำแหน่ง ๐๖-๓-๐๑-๒๐๑๑-๐๐๑ อัตราเงินเดือน ๔๔,๒๕๐ บาท สำนักปลัด อบต.ปะตง อ.สอยดาว จ.จันทบุรี	ตำแหน่ง หัวหน้าสำนักปลัด (นักบริหารงานทั่วไป ระดับต้น) เลขที่ตำแหน่ง ๔๙-๓-๐๑-๒๐๑๑-๐๐๑ อัตราเงินเดือน ๔๔,๒๕๐ บาท สำนักปลัด อบต.ป่ายูงใน อ.วังจันทร์ จ.ระยอง	ศิลปศาสตรบัณฑิต (รัฐศาสตร์)	- ดูแลมารดา - กลับภูมิลำเนา - มีหนังสือรับรองความประพฤติว่า ไม่อยู่ระหว่างการดำเนินการทางวินัย	- ดำรงตำแหน่ง หัวหน้าสำนักปลัด (นักบริหาร งานทั่วไป ระดับต้น เมื่อ ๒๗ ม.ค. ๒๕๖๘ - กำหนดวันที่รับโอนและวันที่พ้นจากตำแหน่ง (ให้โอน) ในคำสั่งให้มีผลในวันที่ ๑ ธ.ค. ๒๕๖๘  (เป็นตำแหน่งที่หมดบัญชี)
๑๑.	นางสาวพิชญ์ภัสสา ททรัพย์ทองเจริญ ตำแหน่ง หัวหน้าฝ่ายการเงินและบัญชี (นักบริหารงานการคลัง ระดับต้น) เลขที่ตำแหน่ง ๐๘-๓-๐๔-๒๐๑๒-๐๐๒ อัตราเงินเดือน ๓๗,๔๑๐ บาท กองคลัง อบต.เขาคันทรง อ.ศรีราชา จ.ชลบุรี	ตำแหน่ง หัวหน้าฝ่ายการเงินและบัญชี (นักบริหารงานการคลัง ระดับต้น) เลขที่ตำแหน่ง ๔๙-๓-๐๔-๒๐๑๒-๐๐๒ อัตราเงินเดือน ๓๗,๔๑๐ บาท กองคลัง อบต.พนานิคม อ.นิคมพัฒนา จ.ระยอง	บริหารธุรกิจมหาบัณฑิต (บริหารธุรกิจ)	- ทาประสบการณ์ - มีหนังสือรับรองความประพฤติว่า ไม่อยู่ระหว่างการดำเนินการทางวินัย	- ดำรงตำแหน่ง หัวหน้าฝ่ายการเงินและบัญชี (นักบริหารงานการคลัง ระดับต้น) เมื่อ ๔ มิ.ย. ๒๕๖๘ - กำหนดวันที่รับโอนและวันที่พ้นจากตำแหน่ง (ให้โอน) ในคำสั่งให้มีผลในวันที่ ๓ พ.ย. ๒๕๖๘  (เป็นตำแหน่งที่หมดบัญชี)

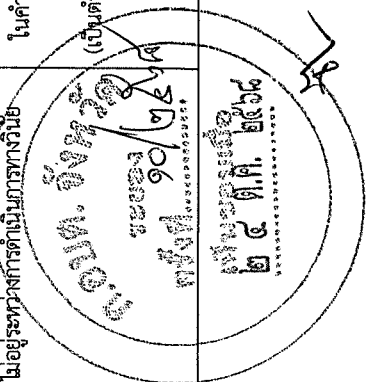

/ลำดับที่...

ลำดับที่	ชื่อ - สกุล ตำแหน่ง /ระดับ/เลขที่ตำแหน่ง/ อัตราเงินเดือน/ สังกัดเดิม	ตำแหน่ง/ระดับ/เลขที่ตำแหน่ง/ อัตราเงินเดือน/ สังกัดใหม่/ชื่อโอน	คุณวุฒิ	เหตุผลในการขอโอน/ ประวัติการถูกดำเนินมาตรการวินัย	หมายเหตุ
๑๒.	นายอนุชา พรหมทับ ตำแหน่ง เจ้าพนักงานธุรการชำนาญงาน เลขที่ตำแหน่ง ๐๘-๓-๐๘-๔๑๐๑-๐๐๕ อัตราเงินเดือน ๒๘,๘๘๐ บาท กองการศึกษา ศาสนาและวัฒนธรรม อบต.เขาคันทรง อ.ศรีราชา จ.ชลบุรี	ตำแหน่ง เจ้าพนักงานธุรการชำนาญงาน เลขที่ตำแหน่ง ๔๙-๓-๐๑-๔๑๐๑-๐๐๒ อัตราเงินเดือน ๒๘,๘๘๐ บาท สำนักปลัด อบต.พนานิคม อ.นิคมพัฒนา จ.ระยอง	บริหารธุรกิจบัณฑิต (การบริหารทรัพยากรมนุษย์) (ศึกษาวិชาการคอมพิวเตอร์ จำนวน ๖ หน่วยกิต)	- หาประสิทธิภาพ - มีหนังสือรับรองความประพฤติว่า ไม่อยู่ระหว่างมาตรการดำเนินมาตรการวินัย	- บรรจุและแต่งตั้งเมื่อ ๑ ส.ค. ๒๕๕๔ - กำหนดวันที่รับโอนและวันที่พ้นจากตำแหน่ง (ให้โอน) ในคำสั่งให้มีผลในวันที่ ๓ พ.ย. ๒๕๖๘
๑๓.	นางอ้อมเดือน พรหมทับ ตำแหน่ง เจ้าพนักงานจัดเก็บรายได้ชำนาญงาน เลขที่ตำแหน่ง ๐๘-๓-๐๔-๔๒๐๔-๐๐๒ อัตราเงินเดือน ๒๕,๖๖๐ บาท กองคลัง อบต.เขาคันทรง อ.ศรีราชา จ.ชลบุรี	ตำแหน่ง เจ้าพนักงานจัดเก็บรายได้ชำนาญงาน เลขที่ตำแหน่ง ๔๙-๓-๐๔-๔๒๐๔-๐๐๑ อัตราเงินเดือน ๒๕,๖๖๐ บาท กองคลัง อบต.นิคมพัฒนา อ.นิคมพัฒนา จ.ระยอง	บริหารธุรกิจบัณฑิต (การจัดการ)	- หาประสิทธิภาพ - มีหนังสือรับรองความประพฤติว่า ไม่อยู่ระหว่างมาตรการดำเนินมาตรการวินัย	- บรรจุและแต่งตั้งเมื่อ ๑ ก.ค. ๒๕๕๔ - กำหนดวันที่รับโอนและวันที่พ้นจากตำแหน่ง (ให้โอน) ในคำสั่งให้มีผลในวันที่ ๓ พ.ย. ๒๕๖๘

- ที่ประชุมมีมติเห็นชอบให้โอน และรับโอนพนักงานส่วนตำบล จำนวน ๑๓ ราย ตามที่เสนอ โดยให้มีผลไม่ก่อนวันที่  
ก.อบต.จังหวัดระยอง ให้ความเห็นชอบ โดยต้องออกคำสั่งรับโอน และออกคำสั่งให้พ้นจากตำแหน่งและอนุมัติเดิม (ให้โอน)  
ภายใน ๑๕ วัน นับแต่วันที่รับทราบมติ และคำสั่งดังกล่าวต้องมีผลในวันเดียวกันกับที่เสนอ ก.อบต.จังหวัดระยอง พิจารณา  
ให้ความเห็นชอบ

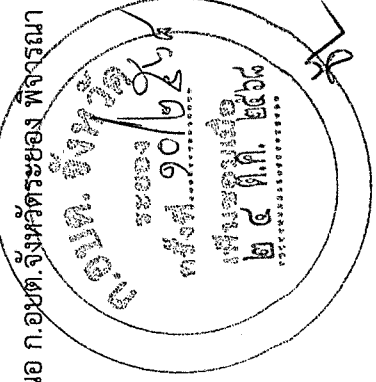

๕.๒.๒ เรื่อง ขอความเห็นชอบโอนพนักงานส่วนตำบลไปนอกจังหวัด

อบต.ในพื้นที่ จำนวน ๔ แห่ง ขอความเห็นชอบโอนพนักงานส่วนตำบลไปนอกจังหวัด จำนวน ๗ ราย ดังนี้

ลำดับที่	ชื่อ - สกุล ตำแหน่ง /ระดับ/เลขที่ตำแหน่ง/ อัตราเงินเดือน/ สังกัดเดิม	ตำแหน่ง/ระดับ/เลขที่ตำแหน่ง/ อัตราเงินเดือน/ สังกัดใหม่/ชื่อโอน	คุณวุฒิ	เหตุผลในการขอโอน/ ประวัติการถูกดำเนินการทางวินัย	หมายเหตุ
๑.	จำเอกแสวง ตระการจันทร์ ตำแหน่ง รองปลัด อบต. (นักบริหารงานท้องถิ่น ระดับต้น) เลขที่ตำแหน่ง ๔๙-๓๐-๑๑๑๑-๐๐๒ อัตราเงินเดือน ๓๙,๖๓๐ บาท อบต.กองคิง อ.แมลง จ.ระยอง	ตำแหน่ง รองปลัด อบต. (นักบริหารงานท้องถิ่น ระดับต้น) เลขที่ตำแหน่ง ๐๘-๓๐-๑๑๑๑-๐๐๒ อัตราเงินเดือน ๓๙,๖๓๐ บาท อบต.หนองขาม อ.ศรีราชา จ.ชลบุรี	รัฐประศาสนศาสตร์ มหาบัณฑิต	- หาประสบการณ์ - กลับภูมิลำเนา - มีหนังสือรับรองความประพฤติว่า ไม่อยู่ระหว่างการทำเนิการทางวินัย	- ดำรงตำแหน่ง รองปลัด อบต. (นักบริหารงานท้องถิ่น ระดับต้น) เมื่อ ๒ เม.ย. ๒๕๖๘ - กำหนดวันที่รับโอนและวันที่พ้นจากตำแหน่ง (ให้โอน) ในคำสั่งให้มีผลในวันที่ ๓ พ.ย. ๒๕๖๘ (ตำแหน่ง รองปลัด อบต.(นักบริหารงานท้องถิ่น ระดับต้น) ขึ้นบัญชีไว้ ๒๙ ลำดับ เรียงถึงลำดับที่ ๒๖)
๒.	นายณัฐพงษ์ ชุ่มชื่นสกุลสุข ตำแหน่ง หัวหน้าฝ่ายแบบแผนและก่อสร้าง (นักบริหารงานช่าง ระดับต้น) เลขที่ตำแหน่ง ๔๙-๓๐-๑๕-๒๑๑๓-๐๐๓ อัตราเงินเดือน ๓๒,๔๕๐ บาท กองช่าง อบต.หนองบัว อ.บ้านค่าย จ.ระยอง	ตำแหน่ง หัวหน้าฝ่ายแบบแผนและก่อสร้าง (นักบริหารงานช่าง ระดับต้น) เลขที่ตำแหน่ง ๒๗-๓๐-๑๕-๒๑๑๓-๐๐๒ อัตราเงินเดือน ๓๒,๔๕๐ บาท กองช่าง อบต.หนองไทร อ.นาगरอง จ.บุรีรัมย์	วิศวกรรมศาสตร์ มหาบัณฑิต (การบริหารงาน ก่อสร้างและ สาธารณูปโภค)	- ดูแลครอบครัว - หาประสบการณ์ - ดูแลบิดามารดา - กลับภูมิลำเนา - มีหนังสือรับรองความประพฤติว่า ไม่อยู่ระหว่างการทำเนิการทางวินัย	- ดำรงตำแหน่ง หัวหน้าฝ่ายแบบแผนและก่อสร้าง (นักบริหารงานช่าง ระดับต้น) เมื่อ ๒ เม.ค. ๒๕๖๘ - กำหนดวันที่รับโอนและวันที่พ้นจากตำแหน่ง (ให้โอน) ในคำสั่งให้มีผลในวันที่ ๑ ธ.ค. ๒๕๖๘  (เป็นตำแหน่งที่หมดบัญชี และ นายก อบต.หนองบัว รับรองว่า เมื่อให้โอนแล้ว ไม่มีผลกระทบกับการปฏิบัติงาน เนื่องจาก มีบุคคลกรซึ่งสามารถปฏิบัติหน้าที่แทนได้)
๓.	นางสาวเจนจิรา บำรุงแคว้น ตำแหน่ง หัวหน้าฝ่ายพัฒนารายได้ (นักบริหารงานการคลัง ระดับต้น) เลขที่ตำแหน่ง ๔๙-๓๐-๑๔-๒๑๑๑-๐๐๓ อัตราเงินเดือน ๔๐,๙๐๐ บาท กองคลัง อบต.มาบยางพร อ.ปลวกแดง จ.ระยอง	ตำแหน่ง หัวหน้าฝ่ายการเงินและบัญชี (นักบริหารงานการคลัง ระดับต้น) เลขที่ตำแหน่ง ๓๐-๓๐-๑๔-๒๑๑๑-๐๐๒ อัตราเงินเดือน ๔๐,๙๐๐ บาท กองคลัง อบต.บ่อทอง อ.กบินทร์บุรี จ.ปราจีนบุรี	บริหารธุรกิจ มหาบัณฑิต	- หาประสบการณ์ - มีหนังสือรับรองความประพฤติว่า ไม่อยู่ระหว่างการทำเนิการทางวินัย	- ดำรงตำแหน่ง หัวหน้าพัฒนารายได้ (นักบริหารงานการคลัง ระดับต้น) เมื่อ ๒ เม.ค. ๒๕๖๘ - กำหนดวันที่รับโอนและวันที่พ้นจากตำแหน่ง (ให้โอน) ในคำสั่งให้มีผลในวันที่ ๑ ธ.ค. ๒๕๖๘  (เป็นตำแหน่งที่หมดบัญชี และ นายก อบต.มาบยางพร รับรองว่า เมื่อให้โอนแล้ว ไม่มีผลกระทบต่อการปฏิบัติงาน เนื่องจาก มีบุคคลกรซึ่งสามารถปฏิบัติหน้าที่แทนได้ ซึ่งไม่ทำให้ราชการ เสียหายแต่อย่างใด)

ขอความเห็นชอบ  
วันที่ ๑๐/๒๕๖๘  
นายณัฐพงษ์ ชุ่มชื่นสกุลสุข  
หัวหน้ากองช่าง  
อบต.หนองบัว อ.บ้านค่าย  
จ.ระยอง

/ลำดับที่...



ลำดับที่	ชื่อ - สกุล ตำแหน่ง /ระดับ/เลขที่ตำแหน่ง/ อัตราเงินเดือน/ สังกัดเดิม	ตำแหน่ง/ระดับ/เลขที่ตำแหน่ง/ อัตราเงินเดือน/สังกัดใหม่/ชื่อโอน	คุณวุฒิ	เหตุผลในการขอโอน/ ประวัติการถูกดำเนินการทางวินัย	หมายเหตุ
๗.	นายปิยะวุฒิ สมบูรณ์ธนกร ตำแหน่ง เจ้าพนักงานธุรการปฏิบัติงาน เลขที่ตำแหน่ง ๔๔-๓๐๖-๔๑๐๑-๐๐๙ อัตราเงินเดือน ๑๕,๑๔๐ บาท กองสาธารณสุขและสิ่งแวดล้อม อบต.มาบยางพร อ.ปลวกแดง จ.ระยอง	ตำแหน่ง เจ้าพนักงานธุรการปฏิบัติงาน เลขที่ตำแหน่ง ๕๖-๑๒๙-๔๑๐๑-๐๑๙ อัตราเงินเดือน ๑๕,๑๔๐ บาท กองการเจ้าหน้าที่ อบจ.สกลนคร อ.เมืองสกลนคร จ.สกลนคร	รัฐศาสตรบัณฑิต (บริหารรัฐกิจและกิจการ สาธารณะ)	- ดูแลครอบครัว - ดูแลบิดามารดา - หาประสบการณ์  - มีหนังสือรับรองความประพฤติว่า ไม่อยู่ระหว่างการดำเนินการทางวินัย	- บรรจุและแต่งตั้งเมื่อ ๓ ก.ค. ๒๕๖๖ - กำหนดวันที่รับโอนและวันที่พ้นจากตำแหน่ง (ให้โอน) ในคำสั่งให้มีผลในวันที่ ๑ ธ.ค. ๒๕๖๘

- ที่ประชุมมีมติเห็นชอบให้โอนพนักงานส่วนตำบล จำนวน ๗ ราย ตามที่เสนอ โดยให้มีผลก่อนวันที่ ก.อบต. จังหวัดระยอง ให้ความเห็นชอบ โดยต้องออกคำสั่งรับโอน และออกคำสั่งให้พ้นจากตำแหน่งและหน้าที่เดิม (ให้โอน) ภายใน ๑๕ วัน นับแต่วันที่รับทราบมติ และคำสั่งดังกล่าว ต้องมีผลในวันเดียวกันกับที่เสนอ ก.อบต.จังหวัดระยอง พิจารณาให้ความเห็นชอบ

**ข้อเสนอแนะ**

ตามที่องค์การบริหารส่วนตำบลในเขตจังหวัดระยองร้องขอให้ ก.อบต.จังหวัดระยอง ดำเนินการสรรหาฯ เพื่อแก้ไขปัญหา การขาดแคลนตำแหน่งสายงานผู้บริหาร ๑ ที่ว่าง และเพื่อประโยชน์ทางราชการขององค์การบริหารส่วนตำบลในเขตจังหวัดระยอง ในกรณีที่ผู้ผ่านการสรรหาฯ ถูกเรียกใช้เงินหมดบัญชีแล้ว ก.อบต.จังหวัดระยอง อาจมีมติไม่อนุมัติโอนพนักงานส่วนตำบล ไปนอกจังหวัดในตำแหน่งที่หมดบัญชี

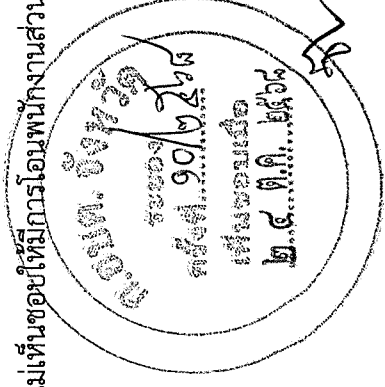

/๕.๒.๓ เรื่อง...

๕.๒.๓ เรื่อง ขอความเห็นชอบปรับโอนพนักงานเทศบาล และข้าราชการประเภทอื่น

อ.บ.ด.ในพื้นที่ จำนวน ๒ แห่ง ขอความเห็นชอบปรับโอนพนักงานเทศบาล และข้าราชการประเภทอื่น จำนวน ๒ ราย ดังนี้

ลำดับที่	ชื่อ - สกุล ตำแหน่ง /ระดับ/เลขที่ตำแหน่ง/ อัตราเงินเดือน/ สังกัดเดิม	ตำแหน่ง/ระดับ/เลขที่ตำแหน่ง/ อัตราเงินเดือน/ สังกัดใหม่/โอน	คุณสมบัติ	เหตุผลในการรับโอน/ ประวัติการถูกดำเนินการทางวินัย	หมายเหตุ
๑.	นางรุศดา เกียรติพัฒนา ข้าราชการครูและบุคลากรทางการศึกษา ตำแหน่ง ครูชำนาญการ (เอกการศึกษาระดับมัธยมศึกษา) เลขที่ตำแหน่ง ๒๖๕๕ อัตราเงินเดือน ๒๗,๕๑๐ บาท โรงเรียนวัดซากหมาก สำนักงานเขตพื้นที่การศึกษาประถมศึกษาประจวบคีรีขันธ์เขต ๑ อ.เมืองระยอง จ.ระยอง	ตำแหน่ง ครูชำนาญการ เลขที่ตำแหน่ง ๔๙-๓-๐๘-๓๕๐๐-๑๒๐ อัตราเงินเดือน ๒๗,๕๑๐ บาท โรงเรียนอนุบาลตำบลนิคมพัฒนา อ.บ.ด.นิคมพัฒนา อ.นิคมพัฒนา จ.ระยอง	ครูศาสตร์บัณฑิต (การศึกษาระดับมัธยมศึกษา)	- เนื่องจากเป็นผู้มีความรู้ ความสามารถ และ อ.บ.ด.นิคมพัฒนา ขาดบุคลากรทางการศึกษา  - มีหนังสือรับรองความประพฤติว่า ไม่อยู่ระหว่างการดำเนินการทางวินัย	- บรรจุเข้ารับราชการเมื่อ ๑๐ ม.ค. ๒๕๖๑ - กำหนดวันที่รับโอนและวันที่พ้นจากตำแหน่ง (ให้โอน) ในคำสั่งให้มีผลในวันที่ ๑ ธ.ค. ๒๕๖๘
๒.	นางชนิษฐา กล้าเหมาะ ข้าราชการพลเรือนสามัญ ตำแหน่ง นักวิชาการสาธารณสุขปฏิบัติการ เลขที่ตำแหน่ง ๑๔๖๒๗๙ อัตราเงินเดือน ๑๗,๖๐๐ บาท กลุ่มงานเวชปฏิบัติครอบครัว โรงพยาบาลส่งเสริมสุขภาพตำบลบ้านสลักเพชร สำนักงานสาธารณสุขจังหวัดตราด อ.เกาะช้าง จ.ตราด	ตำแหน่ง นักวิชาการสาธารณสุขปฏิบัติการ เลขที่ตำแหน่ง ๔๙-๓-๐๖-๓๖๐๖-๐๐๓ อัตราเงินเดือน ๑๗,๕๗๐ บาท กองสาธารณสุขและสิ่งแวดล้อม อ.บ.ด.ปลวกแดง อ.ปลวกแดง จ.ระยอง	วิทยาศาสตร์บัณฑิต (อนามัยสิ่งแวดล้อม)	- เนื่องจากเป็นผู้มีความรู้ ความสามารถ อ.บ.ด.ปลวกแดง ขาดบุคลากรด้านสุขาภิบาล  - มีหนังสือรับรองความประพฤติว่า ไม่อยู่ระหว่างการดำเนินการทางวินัย	- บรรจุและแต่งตั้งเมื่อ ๑ พ.ย. ๒๕๖๗ - กำหนดวันที่รับโอนและวันที่พ้นจากตำแหน่ง (ให้โอน) ในคำสั่งให้มีผลในวันที่ ๑ พ.ค. ๒๕๖๙

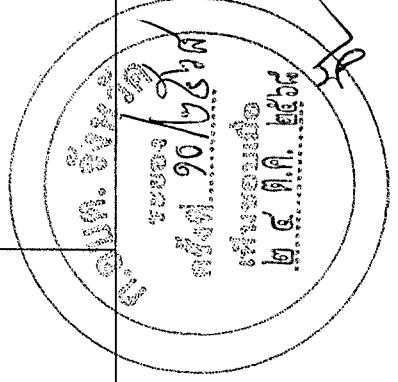

/ลำดับที่....

ลำดับ ที่	ชื่อ - สกุล ตำแหน่ง /ระดับ/เลขที่ตำแหน่ง/ อัตราเงินเดือน/ สังกัดเดิม	ตำแหน่ง /ระดับ/เลขที่ตำแหน่ง/ อัตราเงินเดือน/ สังกัดใหม่/โอน	คุณวุฒิ	เหตุผลในการรับโอน/ ประวัติการถูกดำเนินการทางวินัย	หมายเหตุ
๓.	นายวิรุฒ หอมกลิ่น พนักงานเทศบาล ตำแหน่ง นักป้องกันและบรรเทาสาธารณภัย ปฏิบัติกร เลขที่ตำแหน่ง ๐๘-๒-๐๑-๓๘๑๐-๐๐๑ อัตราเงินเดือน ๒๐,๔๔๐ บาท สำนักปลัดเทศบาล ทต.เขตอุดมศักดิ์ อ.สัตหีบ จ.ชลบุรี	ตำแหน่ง นักป้องกันและบรรเทาสา ธารณภัยปฏิบัติกร เลขที่ตำแหน่ง ๔๙-๓-๐๑-๓๘๑๐-๐๐๑ อัตราเงินเดือน ๒๐,๔๔๐ บาท สำนักปลัด อบต.สำนักท้อน อ.บ้านฉาง จ.ระยอง	ศิลปศาสตรบัณฑิต (รัฐศาสตร์)	- เนื่องจากเป็นผู้มีความรู้ ความสามารถ ผ่านการศึกษาอบรมหลักสูตรพนักงาน ดับเพลิงขั้นต้น , หลักสูตร นักป้องกัน และบรรเทาสาธารณภัย รุ่นที่ ๑๔ และ อบต.สำนักท้อน ขาดบุคลากรดำเนินการ ป้องกันและสาธารณภัย  - มีหนังสือรับรองความประพฤติว่า ไม่อยู่ระหว่างการดำเนินการทางวินัย	- บรรจุและแต่งตั้งเมื่อ ๑ ก.ย. ๒๕๖๕ - กำหนดวันที่รับโอนและวันที่พ้นจากตำแหน่ง (ให้โอน) ในคำสั่งให้มีผลในวันที่ ๓ พ.ย. ๒๕๖๘
๔.	นายสุรัชย์ มวมภระงก พนักงานเทศบาล ตำแหน่ง วิศวกรโยธาปฏิบัติการ เลขที่ตำแหน่ง ๒๐-๒-๐๕-๓๗๐๑-๐๐๗ อัตราเงินเดือน ๒๗,๓๕๐ บาท สำนักช่าง ทต.นครราชสีมา อ.เมืองนครราชสีมา จ.นครราชสีมา	ตำแหน่ง วิศวกรโยธาปฏิบัติการ เลขที่ตำแหน่ง ๔๙-๓-๐๕-๓๗๐๑-๐๐๑ อัตราเงินเดือน ๒๗,๓๕๐ บาท กองช่าง อบต.แม่่น้ำคู อ.ปลวกแดง จ.ระยอง	วิศวกรรมศาสตร บัณฑิต (วิศวกรรมโยธา)	- เนื่องจากเป็นผู้มีความรู้ ความสามารถ ด้านงานช่างโยธา และทางวิชาการในการ ปฏิบัติงานเกี่ยวกับวิศวกรรมโยธาโดยตรง  - มีหนังสือรับรองความประพฤติว่า ไม่อยู่ระหว่างการดำเนินการทางวินัย	- ดำรงตำแหน่ง วิศวกรโยธาปฏิบัติการ เมื่อ ๑๑ พ.ค. ๒๕๖๓ - กำหนดวันที่รับโอนและวันที่พ้นจากตำแหน่ง (ให้โอน) ในคำสั่งให้มีผลในวันที่ ๑๗ พ.ย. ๒๕๖๘
๕.	นางสาวศิริชล ปฏิบัติธรรม พนักงานเทศบาล ตำแหน่ง เจ้าพนักงานธุรการปฏิบัติงาน เลขที่ตำแหน่ง ๔๙-๒-๐๕-๔๑๐๑-๐๐๑ อัตราเงินเดือน ๒๕,๖๖๐ บาท กองช่าง ทต.น้ำคอก อ.เมืองระยอง จ.ระยอง	ตำแหน่ง เจ้าพนักงานธุรการปฏิบัติงาน เลขที่ตำแหน่ง ๔๙-๓-๐๕-๔๑๐๑-๐๐๒ อัตราเงินเดือน ๒๕,๖๖๐ บาท กองช่าง อบต.หนองตะพาน อ.บ้านค่าย จ.ระยอง	ปวช. บริหารธุรกิจ (ศึกษาธิการ คอมพิวเตอร์ จำนวน ๖ หน่วยกิต)	- เนื่องจากเป็นผู้มีความรู้ ความสามารถในการ ปฏิบัติงานด้านธุรการ สารบรรณ บันทึกข้อมูล โดยตรง  - มีหนังสือรับรองความประพฤติว่า ไม่อยู่ระหว่างการดำเนินการทางวินัย	- บรรจุและแต่งตั้งเมื่อ ๕ ม.ค. ๒๕๕๗ - กำหนดวันที่รับโอนและวันที่พ้นจากตำแหน่ง (ให้โอน) ในคำสั่งให้มีผลในวันที่ ๑ พ.ย. ๒๕๖๘

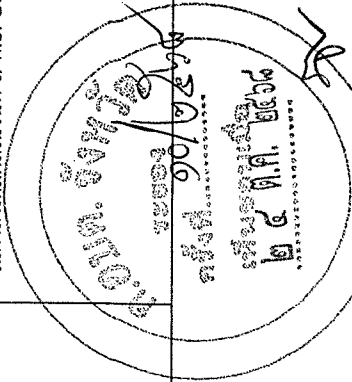

/ลำดับที่...

ลำดับ ที่	ชื่อ - สกุล ตำแหน่ง /ระดับ/เลขที่ตำแหน่ง/ อัตราเงินเดือน/ สังกัดเดิม	ตำแหน่ง/ระดับ/เลขที่ตำแหน่ง/ อัตราเงินเดือน/ สังกัดใหม่/ที่โอน	คุณวุฒิ	เหตุผลในการรับโอน/ ประวัติการปฏิบัติงานทางวินัย	หมายเหตุ
๒.	นางสาวรวงทอง มาตรมนตรี พนักงานเทศบาล ตำแหน่ง เจ้าพนักงานการเงินและบัญชี ปฏิบัติงาน เลขที่ตำแหน่ง ๔๙-๒-๐๖-๔๒๐๑-๐๐๑ อัตราเงินเดือน ๑๖,๖๕๐ บาท กองสาธารณสุขและสิ่งแวดล้อม ต.น้ำคอก อ.เมืองระยอง จ.ระยอง	ตำแหน่ง เจ้าพนักงานการเงินและบัญชี ปฏิบัติงาน เลขที่ตำแหน่ง ๔๙-๓-๐๔-๔๒๐๑-๐๐๑ อัตราเงินเดือน ๑๖,๖๕๐ บาท กองคลัง อบต.หนองบัว อ.บ้านค่าย จ.ระยอง	บัญชีบัณฑิต	- เนื่องจากเป็นผู้มีทักษะ ความรู้ ความสามารถ ในการปฏิบัติงานด้านการเงิน และเป็นผู้ผ่านการอบรม หลักสูตรต่าง ๆ เช่น การบันทึกบัญชีสถานศึกษา, การเพิ่มประสิทธิภาพบุคลากรของ อบต.ในการ ป้องกันกาทุจริตด้านการเงิน การคลัง การพัสดุ - มีหนังสือรับรองความประพฤติว่าไม่อยู่ระหว่าง การดำเนินการทางวินัย	- บรรจุและแต่งตั้งเมื่อ ๒ พ.ค. ๒๕๖๕ - กำหนดวันที่รับโอนและวันที่พ้นจากตำแหน่ง (ให้โอน) ในคำสั่งให้มีผลในวันที่ ๑ พ.ย. ๒๕๖๘

- ที่ประชุมมีมติเห็นชอบให้รับโอนพนักงานเทศบาล และข้าราชการประเภทอื่น จำนวน ๖ ราย ตามที่เสนอ  
โดยให้มีผลไม่ก่อนวันที่ ก.อบต.จังหวัดระยอง ให้ความเห็นชอบ โดยต้องออกคำสั่งให้พ้นจากตำแหน่ง  
และหน้าที่เดิม (ให้โอน) ภายใน ๑๕ วัน นับแต่วันที่รับทราบมติ และคำสั่งดังกล่าว ต้องมีผลในวันเดียวกับที่เสนอ  
ก.อบต.จังหวัดระยอง พิจารณาให้ความเห็นชอบ

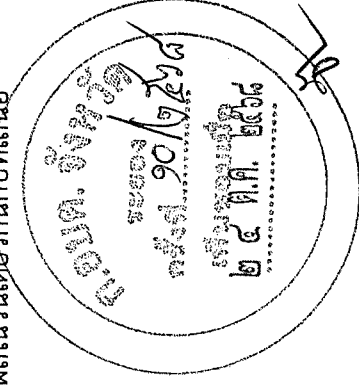

๕.๓ เรื่อง ขอความเห็นชอบย้าย ให้โอน และรับโอน พนักงานส่วนตำบลผู้ผ่านการสรรหาเพื่อแต่งตั้งให้ดำรงตำแหน่งผู้บริหาร  
 สายนางผู้บริหาร จำนวน ๑๙ ราย ดังนี้  
 ๑.ขอความเห็นชอบย้าย โอน และรับโอนพนักงานส่วนตำบลผู้ผ่านการสรรหาเพื่อแต่งตั้งให้ดำรงตำแหน่ง

ที่	ชื่อ-สกุล	ตำแหน่ง/สังกัดเดิม	ตำแหน่ง/สังกัดที่แต่งตั้ง	อัตราเงินเดือน	หมายเหตุ
๑	นางแสงอรุณ ดวงศิริ	ตำแหน่ง ผู้อำนวยการกองสวัสดิการสังคม (นักบริหารงานสวัสดิการสังคม ระดับต้น) องค์การบริหารส่วนตำบลบ้านป่า อำเภอแก่งคอย จังหวัดสระบุรี	ตำแหน่ง รองปลัดองค์การบริหารส่วนตำบล (นักบริหารงานท้องถิ่น ระดับต้น) องค์การบริหารส่วนตำบลแม่ไม้คู อำเภอปลวกแดง จังหวัดระยอง	๔๒,๘๙๐	ทั้งนี้ ตั้งแต่วันที่ ๓ พฤศจิกายน ๒๕๖๘
๒	นางกรรณิณี พวงแก้ว	ตำแหน่ง ผู้อำนวยการกองคลัง (นักบริหารงานการคลัง ระดับต้น) องค์การบริหารส่วนตำบลคมบาง อำเภอเมืองจันทบุรี จังหวัดจันทบุรี	ตำแหน่ง ผู้อำนวยการกองคลัง (นักบริหารงานการคลัง ระดับกลาง) องค์การบริหารส่วนตำบลหนองบัว อำเภอบ้านค่าย จังหวัดระยอง	๔๔,๒๘๐	ทั้งนี้ ตั้งแต่วันที่ ๓ พฤศจิกายน ๒๕๖๘
๓	นางสาวนิรดา ชีอังกาเนิด	ตำแหน่ง ผู้อำนวยการกองคลัง (นักบริหารงานการคลัง ระดับต้น) องค์การบริหารส่วนตำบลบางบุตร อำเภอบ้านค่าย จังหวัดระยอง	ตำแหน่ง ผู้อำนวยการกองคลัง (นักบริหารงานการคลัง ระดับกลาง) องค์การบริหารส่วนตำบลบางบุตร อำเภอบ้านค่าย จังหวัดระยอง	๓๖,๓๑๐	ทั้งนี้ ตั้งแต่วันที่ ๓ พฤศจิกายน ๒๕๖๘
๔	จำเริญพร พงษ์ แก้วเปียง	ตำแหน่ง ผู้อำนวยการกองคลัง (นักบริหารงานการคลัง ระดับต้น) องค์การบริหารส่วนตำบลกะเจ็ด อำเภอเมืองระยอง จังหวัดระยอง	ตำแหน่ง ผู้อำนวยการกองคลัง (นักบริหารงานการคลัง ระดับกลาง) องค์การบริหารส่วนตำบลกะเจ็ด อำเภอเมืองระยอง จังหวัดระยอง	๓๗,๙๖๐	ทั้งนี้ ตั้งแต่วันที่ ๓ พฤศจิกายน ๒๕๖๘

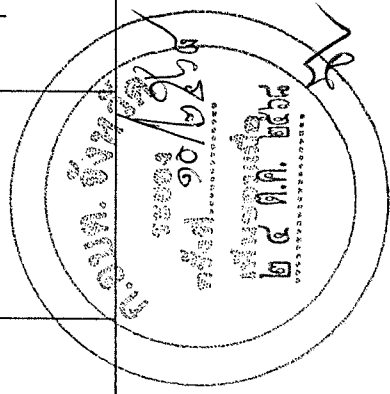

ที่	ชื่อ-สกุล	ตำแหน่ง/สังกัดเดิม	ตำแหน่ง/สังกัดที่แต่งตั้ง	อัตราเงินเดือน	หมายเหตุ
๕	นางปราณี เทพศิริ	ตำแหน่ง ผู้อำนวยการกองคลัง (นักบริหารงานการคลัง ระดับต้น) องค์การบริหารส่วนตำบลเทพ อำเภอมือเืองระยอง จังหวัดระยอง	ตำแหน่ง ผู้อำนวยการกองคลัง (นักบริหารงานการคลัง ระดับกลาง) องค์การบริหารส่วนตำบลเทพ อำเภอมือเืองระยอง จังหวัดระยอง	๕๖,๔๙๐	ขณะนี้ ตั้งแต่วันที่ ๓ พฤศจิกายน ๒๕๖๘
๖	นายฉัตรชัย ชลายนวัฒน์	ตำแหน่ง ผู้อำนวยการกองช่าง (นักบริหารงานช่าง ระดับต้น) องค์การบริหารส่วนตำบลแสงสว่าง อำเภอหนองแสง จังหวัดอุดรธานี	ตำแหน่ง ผู้อำนวยการกองช่าง (นักบริหารงานช่าง ระดับกลาง) องค์การบริหารส่วนตำบลคลองปูน อำเภอแกลง จังหวัดระยอง	๓๗,๔๑๐	ขณะนี้ ตั้งแต่วันที่ ๓ พฤศจิกายน ๒๕๖๘
๗	นายวีรวิญญู เรือนคำ	ตำแหน่ง ผู้อำนวยการกองช่าง (นักบริหารงานช่าง ระดับต้น) องค์การบริหารส่วนตำบลทุ่งก่อ อำเภอเวียงเชียงรุ้ง จังหวัดเชียงราย	ตำแหน่ง ผู้อำนวยการกองช่าง (นักบริหารงานช่าง ระดับกลาง) องค์การบริหารส่วนตำบลลวกแดง อำเภอปลวกแดง จังหวัดระยอง	๓๔,๑๑๐	ขณะนี้ ตั้งแต่วันที่ ๓ พฤศจิกายน ๒๕๖๘
๘	นางรตนพร กันธวัง	ตำแหน่ง ผู้อำนวยการกองการศึกษา ศาสนาและวัฒนธรรม (นักบริหารงานการศึกษา ระดับต้น) องค์การบริหารส่วนตำบลแม่เหล็ก อำเภอท่าสอยยาง จังหวัดตาก	ตำแหน่ง ผู้อำนวยการกองการศึกษา ศาสนาและวัฒนธรรม (นักบริหารงานการศึกษา ระดับกลาง) องค์การบริหารส่วนตำบลลวกแดง อำเภอปลวกแดง จังหวัดระยอง	๔๐,๒๖๐	ขณะนี้ ตั้งแต่วันที่ ๓ พฤศจิกายน ๒๕๖๘
๙	นางสวานัทธมน บัวแดง	ตำแหน่ง นักวิเคราะห์นโยบายและแผน วิชาการ ระดับชำนาญการ องค์การบริหารส่วนตำบลวังโตนด อำเภอนายายอาม จังหวัดจันทบุรี	ตำแหน่ง หัวหน้าฝ่ายแผนงานและงบประมาณ (นักบริหารงานทั่วไป ระดับต้น) องค์การบริหารส่วนตำบลมาบยางพร อำเภอปลวกแดง จังหวัดระยอง	๔๐,๙๐๐	ขณะนี้ ตั้งแต่วันที่ ๓ พฤศจิกายน ๒๕๖๘

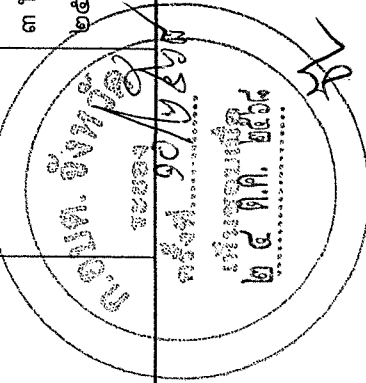

/ที่...

ที่	ชื่อ-สกุล	ตำแหน่ง/สังกัดเดิม	ตำแหน่ง/สังกัดที่แต่งตั้ง	อัตราเงินเดือน	หมายเหตุ
๑๐	นางภัทรพร สุนากร	ตำแหน่ง นักทรัพยากรบุคคล วิชาการ ระดับชำนาญการ องค์การบริหารส่วนตำบลวังใหม่ อำเภอหนองบัว จังหวัดจันทบุรี	ตำแหน่ง หัวหน้าฝ่ายนโยบายและแผนงาน (นักบริหารงานทั่วไป ระดับต้น) องค์การบริหารส่วนตำบลทางเกวียน อำเภอแกลง จังหวัดระยอง	๓๘,๕๒๐	พ.นี้ ตั้งแต่วันที่ ๓ พฤศจิกายน ๒๕๖๘
๑๑	นางสาวรุ่งลาวัลย์ หงษ์จันทัด	ตำแหน่ง นักวิเคราะห์นโยบายและแผน วิชาการ ระดับชำนาญการ องค์การบริหารส่วนตำบลทุ่งกระตาดพัฒนา อำเภอหนองกี่ จังหวัดบุรีรัมย์	ตำแหน่ง หัวหน้าฝ่ายบริการและเผยแพร่วิชาการ (นักบริหารงานทั่วไป ระดับต้น) องค์การบริหารส่วนตำบลแม่ไม้คู่ อำเภอปลวกแดง จังหวัดระยอง	๓๔,๑๑๐	พ.นี้ ตั้งแต่วันที่ ๓ พฤศจิกายน ๒๕๖๘
๑๒	นางสาวอัยริศา พลายงาม	ตำแหน่ง นักวิเคราะห์นโยบายและแผน วิชาการ ระดับชำนาญการ องค์การบริหารส่วนตำบลมาบยางพร อำเภอปลวกแดง จังหวัดระยอง	ตำแหน่ง หัวหน้าฝ่ายอำนวยความสะดวก (นักบริหารงานทั่วไป ระดับต้น) องค์การบริหารส่วนตำบลแม่ไม้คู่ อำเภอปลวกแดง จังหวัดระยอง	๓๑,๘๘๐	พ.นี้ ตั้งแต่วันที่ ๓ พฤศจิกายน ๒๕๖๘
๑๓	นางสาวมีนาชู เสาร์ทอง	ตำแหน่ง นักทรัพยากรบุคคล วิชาการ ระดับชำนาญการ องค์การบริหารส่วนตำบลบ้านดง อำเภออุบลรัตน์ จังหวัดขอนแก่น	ตำแหน่ง หัวหน้าฝ่ายอำนวยความสะดวก (นักบริหารงานทั่วไป ระดับต้น) องค์การบริหารส่วนตำบลมาบยางพร อำเภอปลวกแดง จังหวัดระยอง	๓๖,๘๖๐	พ.นี้ ตั้งแต่วันที่ ๓ พฤศจิกายน ๒๕๖๘
๑๔	นางสาวดวงกมล เฉลียวแสง	ตำแหน่ง นักวิเคราะห์นโยบายและแผน วิชาการ ระดับชำนาญการ องค์การบริหารส่วนตำบลกระแสน อำเภอแกลง จังหวัดระยอง	ตำแหน่ง หัวหน้าฝ่ายวิเคราะห์นโยบายและแผน (นักบริหารงานทั่วไป ระดับต้น) องค์การบริหารส่วนตำบลวังหว้า อำเภอแกลง จังหวัดระยอง	๓๓,๕๖๐	พ.นี้ ตั้งแต่วันที่ ๓ พฤศจิกายน ๒๕๖๘

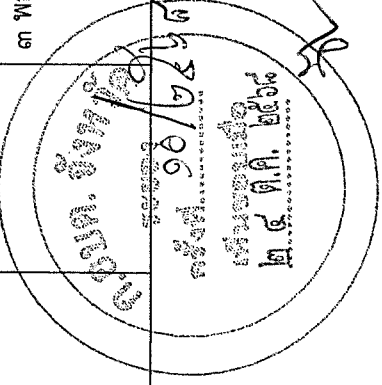

ที่	ชื่อ-สกุล	ตำแหน่ง/สังกัดเดิม	ตำแหน่ง/สังกัดที่แต่งตั้ง	อัตราเงินเดือน	หมายเหตุ
๑๕	นางสาวชนะจิต บุญธีระเจริญ	ตำแหน่ง นักวิเคราะห์นโยบายและแผน วิชาการ ระดับชำนาญการ องค์การบริหารส่วนตำบลเขาวงกต อำเภอแก่งหางแมว จังหวัดจันทบุรี	ตำแหน่ง หัวหน้าฝ่ายอำนวยการ (นักบริหารงานทั่วไป ระดับต้น) องค์การบริหารส่วนตำบลแกลง อำเภอเมืองระยอง จังหวัดระยอง	๓๙,๐๘๐	วันที่ ตั้งแต่วันที่ ๓ พฤศจิกายน ๒๕๖๘
๑๖	นางสาวรุ่งทิพย์ นนเมฝึกแว่น	ตำแหน่ง นักทรัพยากรบุคคล วิชาการ ระดับชำนาญการ องค์การบริหารส่วนตำบลแก่งหางแมว อำเภอแก่งหางแมว จังหวัดจันทบุรี	ตำแหน่ง หัวหน้าฝ่ายอำนวยการ (นักบริหารงานทั่วไป ระดับต้น) องค์การบริหารส่วนตำบลหนองบัว อำเภอบ้านค่าย จังหวัดระยอง	๓๔,๖๘๐	วันที่ ตั้งแต่วันที่ ๓ พฤศจิกายน ๒๕๖๘
๑๗	นายสะอาด บุทธิจักร์	ตำแหน่ง นักวิเคราะห์นโยบายและแผน วิชาการ ระดับชำนาญการ องค์การบริหารส่วนตำบลจิกตุ้ อำเภอห้วยตะพาน จังหวัดอำนาจเจริญ	ตำแหน่ง หัวหน้าฝ่ายป้องกันและบรรเทาสาธารณภัย (นักบริหารงานทั่วไป ระดับต้น) องค์การบริหารส่วนตำบลแม่ไม้คู่ อำเภอปลวกแดง จังหวัดระยอง	๓๓,๐๐๐	วันที่ ตั้งแต่วันที่ ๓ พฤศจิกายน ๒๕๖๘
๑๘	เจ้าเอกพัชกร โสตาจันทร์	ตำแหน่ง นักพัฒนาชุมชน วิชาการ ระดับชำนาญการ องค์การบริหารส่วนตำบลพุ่มมหาเจริญ อำเภอวังน้ำเย็น จังหวัดสระแก้ว	ตำแหน่ง หัวหน้าฝ่ายพัฒนาชุมชน (นักบริหารงานสวัสดิการสังคม ระดับต้น) องค์การบริหารส่วนตำบลบางบุตร อำเภอบ้านค่าย จังหวัดระยอง	๓๓,๕๖๐	วันที่ ตั้งแต่วันที่ ๓ พฤศจิกายน ๒๕๖๘
๑๙	นางสาวณภัทร บุญยิ่งเหลือ	ตำแหน่ง นักพัฒนาชุมชน วิชาการ ระดับชำนาญการ องค์การบริหารส่วนตำบลกองดิน อำเภอแกลง จังหวัดระยอง	ตำแหน่ง หัวหน้าฝ่ายสวัสดิการสังคม (นักบริหารงานสวัสดิการสังคม ระดับต้น) ๑๐/๒๕๖๘ องค์การบริหารส่วนตำบลกองดิน อำเภอแกลง จังหวัดระยอง	๓๓,๕๖๐	วันที่ ตั้งแต่วันที่ ๓ พฤศจิกายน ๒๕๖๘

- ที่ประชุมมีมติเห็นชอบให้ย้าย โอน และรับโอน พนักงานส่วนตำบลผู้ผ่านการสรรหาเพื่อแต่งตั้งให้ดำรงตำแหน่งสายงานผู้บริหาร

ของจังหวัดระยอง ทั้ง ๑๙ ราย โดยให้มีผลตั้งแต่วันที่ ๓ พฤศจิกายน ๒๕๖๘

/๕.๔ เรื่อง...

๕.๔ เรื่อง ขอความเห็นชอบแต่งตั้งพนักงานส่วนตำบลจากตำแหน่งประเภททั่วไปให้ดำรงตำแหน่งประเภทวิชาการ

อบต.ทางเกวียน อ.แก่งหลวง ขอความเห็นชอบแต่งตั้งพนักงานส่วนตำบลจากตำแหน่งไปให้ดำรงตำแหน่งประเภทวิชาการ จำนวน ๑ ราย ดังนี้

ลำดับที่	ชื่อ - สกุล	ตำแหน่งเดิม	วุฒิการศึกษา	เพื่อแต่งตั้งให้ดำรงตำแหน่ง	หมายเหตุ
๑.	นางสาวอัจฉรา บุญช่วยเหลือ	ตำแหน่ง เจ้าพนักงานการเงินและบัญชี ชำนาญงาน เลขที่ตำแหน่ง ๔๙-๓-๐๔-๔๒๐๑-๐๐๑ กองคลัง อัตราเงินเดือน ๑๙,๒๐๐ บาท	บัญชีบัณฑิต	ตำแหน่ง นักวิชาการเงินและบัญชีปฏิบัติการ เลขที่ตำแหน่ง ๔๙-๓-๐๔-๓๒๐๑-๐๐๑ กองคลัง อัตราเงินเดือน ๑๙,๒๐๐ บาท	ผ่านเกณฑ์การสอบคัดเลือกในแต่ละภาคไม่ต่ำกว่า ร้อยละ ๖๐  ได้คะแนน ภาค ก. ได้คะแนน ๗๙ คะแนน ภาค ข. ได้คะแนน ๘๐ คะแนน ภาค ค. ได้คะแนน ๙๓.๕ คะแนน คิดเป็นร้อยละ ๘๔.๑๗

- ที่ประชุมเห็นชอบให้แต่งตั้งพนักงานส่วนตำบลรายนางสาวอัจฉรา บุญช่วยเหลือ จากตำแหน่งประเภททั่วไป ให้ดำรงตำแหน่งประเภทวิชาการตามที่เสนอ โดยให้มีผลไม่ก่อนวันที่ ก.อบต.แจ้งให้สมัครของ ให้มีความเป็นอยู่ดี และนายกองดีการบริการส่วนตำบล มีคำสั่งแต่งตั้งให้ดำรงตำแหน่งที่สอบคัดเลือกได้

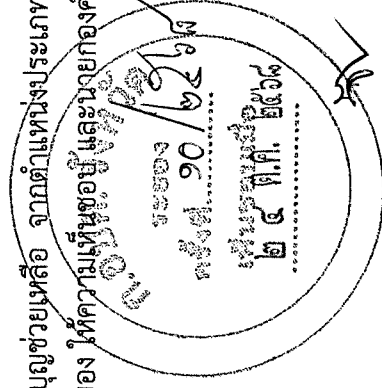

๕.๕ เรื่อง ขอความเห็นชอบให้ลูกจ้างประจำและพนักงานจ้างตามภารกิจออกจากการปฏิบัติราชการ

จำนวน ๙ ราย ดังนี้  
 ๑.๕ จำนวน ๙ ราย ดังนี้  
 ๑.๕ จำนวน ๙ ราย ดังนี้  
 ๑.๕ จำนวน ๙ ราย ดังนี้

ลำดับที่	อบต.	ชื่อ-สกุล	ตำแหน่ง/สังกัด	ยื่นขอลาออกเมื่อวันที่	โดยให้มีผลตั้งแต่วันที่	เหตุผลในการลาออก	ชื่อระเบียบ/กฎหมาย
๑.	อบต.แม่ไม้ อ.ปลวกแดง	ลูกจ้างประจำ ๑. นางรังสิยา วรรณพันธุ์	ตำแหน่ง เจ้าพนักงานการเงินและบัญชี กองคลัง	๑ ต.ค. ๖๘	๑ พ.ย. ๖๘	เนื่องจากครบราชการนาน (อายุ ๕๓ ปี, อายุราชการ ๒๙ ปี)	ข้อ ๑๐๙ วรรคหนึ่ง การยื่นหนังสือลาออกจากราชการ ให้ยื่นล่วงหน้า ก่อนวันลาออกไม่น้อยกว่าสามสิบวัน
		พนักงานจ้างตามภารกิจ ๒. ว่าที่ ร.ต.หญิง กัลปวีณา ไทยกาญจน์	ตำแหน่ง ผู้ช่วยนักวิชาการสาธารณสุข กองสาธารณสุขและสิ่งแวดล้อม	๑๖ ต.ค. ๖๘	๑ พ.ย. ๖๘	เนื่องจากได้งานใหม่	ข้อ ๑๐๙ วรรคสอง ในกรณีผู้ประสงค์ลาออกยื่นหนังสือ ขอลาออกล่วงหน้าน้อยกว่าสามสิบวันและนายกองจัดการบริหารส่วนตำบล เห็นว่า มีเหตุผลและความจำเป็นจะอนุญาตเป็นลายลักษณ์อักษร ให้ลาออกตามวันที่ขอออกก็ได้
๒.	อบต.มาบยางพร อ.ปลวกแดง	พนักงานจ้างตามภารกิจ ๓. นายณัฐฤกษ์ทิพย์ พิชญสุภกิจ	ตำแหน่ง ผู้ช่วยเจ้าพนักงานจัดเก็บรายได้ กองคลัง	๒ ก.ย. ๖๘	๑ พ.ย. ๖๘	เนื่องจากติดทหาร	ข้อ ๑๐๙ วรรคหนึ่ง การยื่นหนังสือลาออกจากราชการ ให้ยื่นล่วงหน้า ก่อนวันลาออกไม่น้อยกว่าสามสิบวัน
		พนักงานจ้างตามภารกิจ ๔. นายธนพล สายบัว	ตำแหน่ง ผู้ช่วยนักวิเคราะห์นโยบายและแผน สำนักปลัด	๑๙ ก.ย. ๖๘	๑ พ.ย. ๖๘	เนื่องจากประกอบธุรกิจส่วนตัว	ข้อ ๑๐๙ วรรคหนึ่ง การยื่นหนังสือลาออกจากราชการ ให้ยื่นล่วงหน้า ก่อนวันลาออกไม่น้อยกว่าสามสิบวัน
๓.	อบต.หนองบัว อ.บ้านค่าย	พนักงานจ้างตามภารกิจ ๕. นายสาธิต จันทอง	ตำแหน่ง ผู้ช่วยนายช่างไฟฟ้า กองช่าง	๑๗ ก.ย. ๖๘	๑ พ.ย. ๖๘	เนื่องจากलगสมัครเลือกตั้ง สมาชิกเทศบาล	ข้อ ๑๐๙ วรรคหนึ่ง การยื่นหนังสือลาออกจากราชการ ให้ยื่นล่วงหน้า ก่อนวันลาออกไม่น้อยกว่าสามสิบวัน
		พนักงานจ้างตามภารกิจ ๖. นายชนสรณ์ วิเชียรเสมา	ตำแหน่ง ผู้ช่วยนักสันหนนาการ กองการศึกษา ศาสนาและวัฒนธรรม	๒๒ ก.ย. ๖๘	๑ ต.ค. ๖๘	เนื่องจากได้งานใหม่	ข้อ ๑๐๙ วรรคสอง ในกรณีผู้ประสงค์ลาออกยื่นหนังสือ ขอลาออกล่วงหน้าน้อยกว่าสามสิบวันและนายกองจัดการบริหารส่วนตำบล เห็นว่า มีเหตุผลและความจำเป็นจะอนุญาตเป็นลายลักษณ์อักษร ให้ลาออกตามวันที่ขอออกก็ได้
จำนวน ๔ ราย		พนักงานจ้างตามภารกิจ ๗. นางสาวณัฐวรรณ คำมฤทธิ์	ตำแหน่ง ผู้ดูแลเด็ก กองการศึกษา ศาสนาและวัฒนธรรม	๖ ต.ค. ๖๘	๑ พ.ย. ๖๘	เนื่องจากได้งานใหม่	ข้อ ๑๐๙ วรรคสอง ในกรณีผู้ประสงค์ลาออกยื่นหนังสือ ขอลาออกล่วงหน้าน้อยกว่าสามสิบวันและนายกองจัดการบริหารส่วนตำบล เห็นว่า มีเหตุผลและความจำเป็นจะอนุญาตเป็นลายลักษณ์อักษร ให้ลาออกตามวันที่ขอออกก็ได้

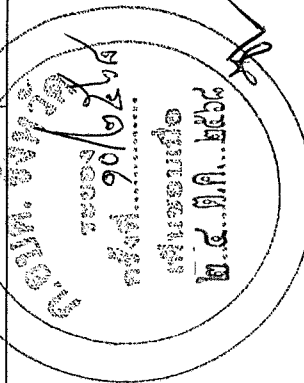

/ลำดับที่...

ลำดับ ที่	อบต.	ชื่อ-สกุล	ตำแหน่ง/สังกัด	ยื่นขอลาออก เมื่อวันที่	โดยให้มีผล ตั้งแต่วันที่	เหตุผล ในการลาออก	ข้อระเบียบ/กฎหมาย
๔.	อบต.วังจันทร์ อ.วังจันทร์	พนักงานจ้างตามภารกิจ ๘. นายพีรตันย์ เขียวม่วง	ตำแหน่ง ผู้ช่วยนายช่างโยธา กองช่าง	๑๕ ก.ย. ๖๘	๑ ต.ค. ๖๘	เนื่องจากไปประกอบอาชีพอื่น	ข้อ ๓๐๔ วรรคสอง ในกรณีผู้ประสงค์จะลาออกเขียนหนังสือ ขอลาออกถึงหัวหน้าของภาคราชการส่วนบริหารส่วนตำบล เห็นว่า มีเหตุผลและความจำเป็นจะขอหยุดเป็นลายลักษณ์อักษร ให้ลาออกตามวันที่ขอลาออกก็ได้
๕.	อบต.แกลง อ.เมืองระยอง	พนักงานจ้างตามภารกิจ ๙. นายปิยพันธ์ คงเจริญ	ตำแหน่ง ผู้ช่วยนายช่างสำรวจ กองคลัง	๓๐ ก.ย. ๖๘	๑ ต.ค. ๖๘	เนื่องจากมีปัญหาสุขภาพ จนไม่สามารถปฏิบัติงานได้	ข้อ ๓๐๔ วรรคสอง ในกรณีผู้ประสงค์จะลาออกเขียนหนังสือ ขอลาออกถึงหัวหน้าของภาคราชการส่วนบริหารส่วนตำบล เห็นว่า มีเหตุผลและความจำเป็นจะขอหยุดเป็นลายลักษณ์อักษร ให้ลาออกตามวันที่ขอลาออกก็ได้

- ที่ประชุมมีมติเห็นชอบให้ลูกจ้างประจำและพนักงานจ้างตามภารกิจ สังกัด อบต. ทั้ง ๕ แห่ง ออกจากการปฏิบัติราชการ  
จำนวน ๙ ราย ตามที่เสนอ

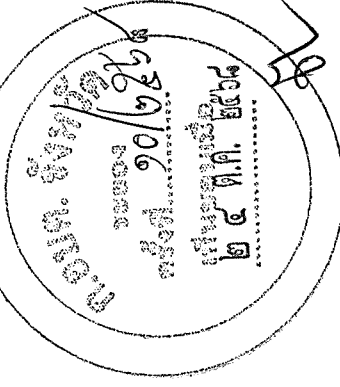

๕.๖ เรื่อง ขอความเห็นชอบจ้างพนักงานจ้างตามแผนอัตรากำลัง ๓ ปี (พ.ศ. ๒๕๖๗ – ๒๕๖๙)

อบต.ในพื้นที่ จำนวน ๔ แห่ง ขอความเห็นชอบในการจ้างพนักงานจ้างตามภารกิจ  
จำนวน ๕ ราย ดังนี้

ลำดับที่	อบต.	ขอจ้างบุคคลเป็นพนักงานจ้างตามภารกิจ	วุฒิการศึกษา/ทักษะ	ตำแหน่ง/สังกัด/ อัตราค่าตอบแทนเดือนละ	หมายเหตุ (การะ คขจ. ตาม ข้อบัญญัติ)	เหตุผล ในการจ้าง
๑.	อบต.ละหาร อ.ปลวกแดง	๑. นางสาวสายธาร วงศ์จันทร์	ปวส. บริหารธุรกิจ (การบัญชี) และผ่านการฝึกอบรมทางด้านการใช้ คอมพิวเตอร์ จำนวน ๑๒ ชม.	ตำแหน่ง ผู้ช่วยเจ้าพนักงานธุรการ กองการศึกษา ศาสนาและวัฒนธรรม ค่าตอบแทนเดือนละ ๑๑,๕๐๐ บาท	๒๗.๒๐%	เนื่องจาก ได้รับการสรรหา เป็นลำดับที่ ๑
๒.	อบต.แม่ น้ำคู้ อ.ปลวกแดง  (จำนวน ๒ ราย)	๒. นายธนากรณ์ ศรีสมโภชน์	- มัธยมศึกษาตอนต้น - มีหนังสือรับรองการการปฏิบัติ หน้าที่ในการควบคุมและขับรถ กระเช้าไฟฟ้า หมายเลขทะเบียน ๘๓-๑๐๘๐ ระยะเวลา จาก อบต.แม่ น้ำคู้ ตั้งแต่ ๑ มี.ค. ๒๕๖๐ – ๒ ก.ย. ๒๕๖๘ เป็นเวลา ๘ ปี ๖ เดือน - มีใบอนุญาตขับรถชนิดส่วนบุคคล วันอนุญาต ๓๐ พ.ค. ๒๕๕๔ วันสิ้นอายุ ๓๐ พ.ค. ๒๕๗๐	ตำแหน่ง พนักงานขับรถยนต์ กองช่าง ค่าตอบแทนเดือนละ ๙,๕๐๐ บาท	๒๖.๒๐ %	เนื่องจาก ได้รับการสรรหา เป็นลำดับที่ ๑
		๓. นายณัฐวุฒิ กิติ	นิติศาสตรบัณฑิต	ตำแหน่ง ผู้ช่วยเจ้าพนักงานพัฒนาชุมชน กองสวัสดิการสังคม ค่าตอบแทนเดือนละ ๑๑,๕๐๐ บาท		เนื่องจาก ได้รับการสรรหา เป็นลำดับที่ ๑
๓.	อบต.ปลวกแดง อ.ปลวกแดง	๔. นางสาววิรัชญา คำมี	ปวส. บริหารธุรกิจ การจัดการโลจิสติกส์และซัพพลายเชน (การจัดการคลังสินค้า) และผ่านการฝึกอบรมทางด้าน ใช้คอมพิวเตอร์ จำนวน ๑๒ ชม.	ตำแหน่ง ผู้ช่วยเจ้าพนักงานธุรการ สำนักปลัด ค่าตอบแทนเดือนละ ๑๑,๕๐๐ บาท	๒๗.๗๑ %	เนื่องจาก ได้รับการสรรหา เป็นลำดับที่ ๑
๔.	อบต.ชุมแสง อ.วังจันทร์	๕. นายจตุรงค์ แสงใหญ่	รัฐประศาสนศาสตรบัณฑิต (รัฐประศาสนศาสตร์)	ตำแหน่ง ผู้ช่วยนักทรัพยากรบุคคล สำนักปลัด ค่าตอบแทนเดือนละ ๑๕,๐๐๐ บาท	๓๐.๓๙ %	เนื่องจาก ได้รับการสรรหา เป็นลำดับที่ ๑

- ที่ประชุมมีมติเห็นชอบให้ อบต. ทั้ง ๔ แห่ง จ้างผู้ได้รับการสรรหาและเลือกสรร  
จำนวน ๕ ราย เป็นพนักงานจ้างตามภารกิจได้ และให้รับค่าตอบแทน (ค่าจ้าง) ตามที่ระบุไว้  
โดยให้มีผลไม่ก่อนวันที่ ก.อบต.จังหวัดระยอง ให้ความเห็นชอบและวันที่ปฏิบัติงานจริง  
รวมทั้งจ้างไม่เกินระยะเวลาที่กำหนดไว้ ในแผนอัตรากำลัง ๓ ปี (พ.ศ.๒๕๖๗ – ๒๕๖๙)

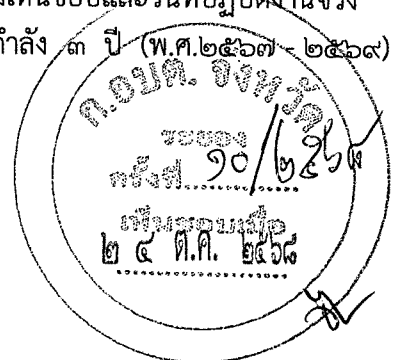

๕.๗ เรื่อง ขอความเห็นชอบผลประเมินการปรับปรุงโครงสร้างและกำหนดตำแหน่งบริหาร  
ขององค์การบริหารส่วนตำบล

เรื่องเดิม

๑. ก.อบต.จังหวัดระยอง ในการประชุมครั้งที่ ๕/๒๕๖๘ เมื่อวันที่ ๒๐ พฤษภาคม ๒๕๖๘ มีมติเห็นชอบให้แต่งตั้งคณะกรรมการประเมินการกำหนดหรือปรับปรุงโครงสร้าง ส่วนราชการ ฯ ในการขอกำหนดโครงสร้าง ของ อบต.ชุมแสง กำหนดตำแหน่ง หัวหน้าฝ่าย อำนวยการ (นักบริหารงานทั่วไป ระดับต้น) ประกอบด้วย

- |  |                    |                   |
|--|--------------------|-------------------|
| ๑. นายไตรภพ บรรเทิงสุข                             | (ผู้ทรงคุณวุฒิ)    | ประธาน            |
| ๒. ปลัดจังหวัดระยอง                                | (ผู้แทนส่วนราชการ) | กรรมการ           |
| ๓. หัวหน้าสำนักงานจังหวัดระยอง                     | (ผู้แทนส่วนราชการ) | กรรมการ           |
| ๔. นายฉัฐวัฒน์ เกลิมฤทธิ์วัฒน์                     | (ผู้นำชุมชน)       | กรรมการ           |
| ๕. ท้องถิ่นจังหวัดหรือผู้ที่ท้องถิ่นจังหวัดมอบหมาย |                    | กรรมการ/เลขานุการ |
| ๖. ข้าราชการกลุ่มงานมาตรฐาน ฯ                      |                    | ผู้ช่วยเลขานุการ  |

๒. ก.อบต.จังหวัดระยอง ในการประชุมครั้งที่ ๙/๒๕๖๘ เมื่อวันที่ ๒๕ กันยายน ๒๕๖๘ มีมติเห็นชอบให้แต่งตั้งคณะกรรมการประเมินการกำหนดหรือปรับปรุงโครงสร้าง ส่วนราชการ ฯ ของ อบต.ทุ่งควายกิน ปรับปรุงตำแหน่ง ผู้อำนวยการกองช่าง (นักบริหารงานช่าง ระดับต้น) เป็นผู้อำนวยการกองช่าง (นักบริหารงานช่าง ระดับกลาง) ประกอบด้วย

- |  |                    |                   |
|--|--------------------|-------------------|
| ๑. ดร.สุรชัย ปิตุเตชะ                              | (ผู้ทรงคุณวุฒิ)    | ประธาน            |
| ๒. หัวหน้าสำนักงานจังหวัดระยอง                     | (ผู้แทนส่วนราชการ) | กรรมการ           |
| ๓. โยธาธิการและผังเมืองจังหวัดระยอง                | (ผู้แทนส่วนราชการ) | กรรมการ           |
| ๔. นายปัญญา ผาสุก                                  | (ผู้นำชุมชน)       | กรรมการ           |
| ๕. ท้องถิ่นจังหวัดหรือผู้ที่ท้องถิ่นจังหวัดมอบหมาย |                    | กรรมการ/เลขานุการ |
| ๖. ข้าราชการกลุ่มงานมาตรฐาน ฯ                      |                    | ผู้ช่วยเลขานุการ  |

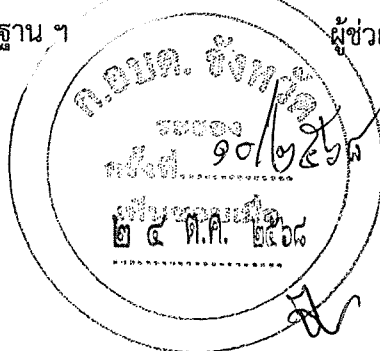

/ชื่อเท็จจริง...

**ข้อเท็จจริง**

คณะกรรมการการประเมินการปรับปรุงส่วนราชการฯ ได้ดำเนินการประเมินฯ อบต. ทั้ง ๒ แห่ง เรียบร้อยแล้ว ผลการประเมิน ดังนี้

ลำดับ ที่	อบต.	ประเมินตำแหน่งฯ	วันที่ ดำเนินการ ประเมินฯ	ผลการประเมินตัวชี้วัดการปรับปรุงส่วนราชการฯ					หมายเหตุ
				ด้านปริมาณงาน (คะแนนเต็ม ๒๕ คะแนน)	ด้านคุณภาพ (คะแนนเต็ม ๓๐ คะแนน)	ด้านการ พัฒนา (คะแนนเต็ม ๑๕ คะแนน)	รวมคะแนนการประเมินตาม ตัวชี้วัด ๓ ด้าน (รวมคะแนนข้อบกพร่อง ร้อยละ ๖๕ ของตำแหน่ง อบ.ส.ป. ร้อยละ ๖๐ ของตำแหน่ง หัวหน้าฯ)	การประเมินค้างงาน (คะแนนเต็ม ๑,๐๐๐ คะแนน) (คะแนนประเมินค้างงานที่ตั้งค่า ๖๐๐ คะแนนขึ้นไป ของตำแหน่ง อบ.ส.ป. ๕๖๐ คะแนนขึ้นไป ของตำแหน่ง หัวหน้าฯ)	
๑.	อบต.ชุมแสง	ตำแหน่ง หัวหน้าฝ่ายอำนวยการ (นักบริหารงานทั่วไป ระดับต้น)	๑ ต.ค. ๖๕	๒๒	๒๓	๑๒	รวม ๕๗ คะแนน (ร้อยละ ๘๑.๕๒)	๖๑๒	
๒.	อบต.ทุ่งคาวายกิน	ตำแหน่ง ผู้อำนวยการกองช่าง (นักบริหารงานช่าง ระดับกลาง)	๒๐ ต.ค. ๖๕	๒๒	๒๑	๑๑	รวม ๕๔ คะแนน (ร้อยละ ๗๗.๑๕)	๗๒๖	

- ที่ประชุมมีมติเห็นชอบผลการประเมินการปรับปรุงกำหนดโครงสร้างและกำหนดตำแหน่งพนักงานส่วนตำบล ของ ๒ แห่ง และประกาศปรับปรุงแผนอัตรากำลัง ๓ ปี ตามที่เสนอ เพื่อเป็นไปตามหลักเกณฑ์และเงื่อนไขการกำหนดระดับตำแหน่งต่อไป โดยให้มีผลไม่ก่อนวันที่ ก.อบต.จังหวัดระยอง

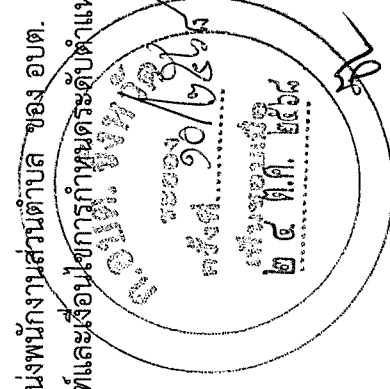

๕.๘ เรื่อง ขอความเห็นชอบแต่งตั้งคณะกรรมการประเมินประสิทธิภาพและ  
ประสิทธิผลการปฏิบัติราชการขององค์การบริหารส่วนตำบลจังหวัดระยอง  
ประจำปีงบประมาณ พ.ศ. ๒๕๖๘

เรื่องเดิม

องค์การบริหารส่วนตำบลในเขตจังหวัดได้ยื่นเสนอขอรับการตรวจประเมินประสิทธิภาพ  
และประสิทธิผลการปฏิบัติราชการเพื่อเสนอขอรับเงินประโยชน์ตอบแทนอื่นเป็นกรณีพิเศษ  
ประจำปีงบประมาณ พ.ศ. ๒๕๖๘ ต่อ ก.อบต.จังหวัดระยอง จำนวน ๓๗ แห่ง

ข้อพิจารณา/ข้อเสนอ

ฝ่ายเลขานุการฯ พิจารณาแล้วเห็นว่า เพื่อให้การดำเนินการเป็นไปตามประกาศ  
ก.อบต.จังหวัดระยอง เรื่อง กำหนดหลักเกณฑ์ เงื่อนไข และวิธีการกำหนดเงินประโยชน์  
ตอบแทนอื่นเป็นกรณีพิเศษอันมีลักษณะเป็นเงินรางวัลประจำปี สำหรับพนักงานส่วนตำบล  
ลูกจ้าง และพนักงานจ้างขององค์การบริหารส่วนตำบล พ.ศ. ๒๕๕๘ ข้อ ๑.๓ (๒) จึงขอเสนอ  
ที่ประชุมพิจารณาแต่งตั้งคณะกรรมการประเมินประสิทธิภาพและประสิทธิผล  
การปฏิบัติราชการขององค์การบริหารส่วนตำบล ปีงบประมาณ พ.ศ.๒๕๖๘ เพื่อทำหน้าที่  
ในการตรวจสอบประเมินผลการปฏิบัติราชการตามแบบที่กำหนด และรายงานให้ ก.อบต.  
จังหวัดระยอง พิจารณาให้ความเห็นชอบต่อไป

- ที่ประชุมมีมติเห็นชอบให้แต่งตั้งคณะกรรมการประเมินประสิทธิภาพและ  
ประสิทธิผลการปฏิบัติราชการขององค์การบริหารส่วนตำบลในระดับอำเภอ ประจำปีงบประมาณ  
พ.ศ.๒๕๖๘ ไปพิจารณาตรวจประเมินฯ ต่อไป จำนวน ๓ ชุด ดังนี้

ชุดที่ ๑ เขตพื้นที่อำเภอเมืองระยอง และอำเภอบ้านค่าย ประกอบด้วย

- |   |                      |
|---|----------------------|
| ๑) นายศักดิ์รินทร์ สุรินทรบูรณ์ (ผู้ทรงคุณวุฒิ) | ประธาน               |
| ๒) นายทวีป แสงกระจ่าง (นายก อบต.ตะพง)           | อนุกรรมการ           |
| ๓) คลังจังหวัดระยอง                             | อนุกรรมการ           |
| ๔) ผู้อำนวยการโรงเรียนบ้านมาบตาพุด              | อนุกรรมการ           |
| ๕) ท้องถิ่นจังหวัดระยองหรือผู้แทน               | อนุกรรมการ/เลขานุการ |

ชุดที่ ๒ เขตพื้นที่อำเภอปลวกแดง, อำเภอนิคมพัฒนา, อำเภอบ้านฉาง และ  
อำเภอเขาชะเมา ประกอบด้วย

- |  |                      |
|--|----------------------|
| ๑) นายมนตรี นันตติกุล (ผู้ทรงคุณวุฒิ)    | ประธาน               |
| ๒) นายชาติรี ชินชนะ (ปลัด อบต.ตาสีทิพย์) | อนุกรรมการ           |
| ๓) โยธาธิการและผังเมืองจังหวัดระยอง      | อนุกรรมการ           |
| ๔) ผู้อำนวยการโรงเรียนชุมชนวัดทับมา      | อนุกรรมการ           |
| ๕) ท้องถิ่นจังหวัดระยองหรือผู้แทน        | อนุกรรมการ/เลขานุการ |

ชุดที่ ๓ เขตพื้นที่อำเภอแกลง และ อำเภอวังจันทร์ ประกอบด้วย

- |   |                      |
|---|----------------------|
| ๑) นายทิม บุญรอด (ผู้ทรงคุณวุฒิ)          | ประธาน               |
| ๒) นายอัครสิทธิ์ จอมสืบ (ปลัด อบต.ชุมแสง) | อนุกรรมการ           |
| ๓) หัวหน้าสำนักงานจังหวัดระยอง            | อนุกรรมการ           |
| ๔) ผู้อำนวยการโรงเรียนวังจันทร์วิทยา      | อนุกรรมการ           |
| ๕) ท้องถิ่นจังหวัดระยองหรือผู้แทน         | อนุกรรมการ/เลขานุการ |

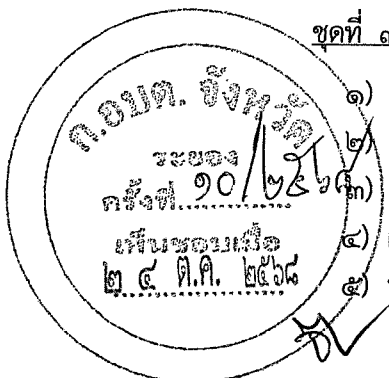

๕.๙ เรื่อง มอบหมายการกำหนดตัวชี้วัด ค่าเป้าหมาย และระดับคะแนน โครงการ/กิจกรรม ที่สอดคล้องกับนโยบายหรือยุทธศาสตร์ของจังหวัดระยอง ตามมติด้านประสิทธิผลการปฏิบัติราชการ ตัวชี้วัดที่ ๖ ประจำปีงบประมาณ ๒๕๖๙

**๑. ข้อเท็จจริง**

ภายในเดือนกันยายนของทุกปี อบต. ที่ประสงค์ขอรับการประเมินประสิทธิภาพและประสิทธิผลการปฏิบัติราชการเพื่อกำหนดประโยชน์ตอบแทนอื่น ประจำปีต้องยื่นเสนอขอรับการประเมินฯ และเสนอโครงการ/กิจกรรม ที่สอดคล้องกับนโยบายหรือยุทธศาสตร์ของจังหวัด ตามมติด้านประสิทธิผลการปฏิบัติราชการ ตัวชี้วัดที่ ๖ และโครงการ/กิจกรรมดีเด่นหรือมีความสำคัญตามมติด้านคุณภาพการให้บริการ ตัวชี้วัดที่ ๔ ต่อ ก.อบต.จังหวัดระยอง โดยให้ ก.อบต.จังหวัดระยอง และ อบต. ร่วมกันพิจารณากำหนดตัวชี้วัด ค่าเป้าหมาย และระดับคะแนนเพื่อใช้ในการประเมิน

**๒. ข้อพิจารณา**

เพื่อให้การดำเนินการดังกล่าวเป็นไปโดยความสะดวก รวดเร็ว และถูกต้องตามประกาศหลักเกณฑ์ที่เกี่ยวข้อง จึงเห็นควรเห็นชอบเป็นหลักการ มอบหมายให้ฝ่ายเลขานุการฯ ไปร่วมพิจารณากับ อบต. เพื่อกำหนดตัวชี้วัดของโครงการ/กิจกรรม ที่สอดคล้องกับนโยบายหรือยุทธศาสตร์ของจังหวัดระยอง ตามมติด้านประสิทธิผลการปฏิบัติราชการ ตัวชี้วัดที่ ๖ และโครงการ/กิจกรรมดีเด่นหรือมีความสำคัญตามมติด้านคุณภาพการให้บริการ ตัวชี้วัดที่ ๔ สำหรับใช้ประเมินประสิทธิภาพและประสิทธิผล การปฏิบัติราชการเพื่อเสนอขอรับเงินรางวัลประจำปี และเสนอ ก.อบต.จังหวัดระยอง พิจารณาต่อไป

- ที่ประชุมมีมติเห็นชอบเป็นหลักการ มอบหมายให้ฝ่ายเลขานุการฯ ไปร่วมพิจารณากับ อบต. เพื่อกำหนดตัวชี้วัดของ โครงการ/กิจกรรม ที่สอดคล้องกับนโยบายหรือยุทธศาสตร์ของจังหวัดระยอง ตามมติด้านประสิทธิผลการปฏิบัติราชการ ตัวชี้วัดที่ ๖ และโครงการ/กิจกรรมดีเด่นหรือมีความสำคัญตามมติด้านคุณภาพการให้บริการ ตัวชี้วัดที่ ๔ สำหรับใช้ประเมินประสิทธิภาพและประสิทธิผลการปฏิบัติราชการ เพื่อเสนอขอรับเงินรางวัลประจำปี ๒๕๖๙

วาระที่ ๖

เรื่องอื่นๆ

- ไม่มี -



.....